

В. Лушников

ШКОЛА

ИГРЫ

НА

АККОРДЕОНЕ

В. ЛУШНИКОВ

ШКОЛА
ИГРЫ
НА АККОРДЕОНЕ

ПЕРЕИЗДАНИЕ

МОСКВА
«СОВЕТСКИЙ КОМПОЗИТОР»
1988

ОТ АВТОРА

Данная Школа является вторым переработанным изданием. Она предназначена для широкого круга обучающихся игре на аккордеоне и может служить методическим пособием для педагогов.

Школа состоит из двух частей, рассчитанных на пятилетний курс обучения; ее содержание определяется программными требованиями детских музыкальных школ.

Настоящее издание существенно отличается от предыдущего: изменилось содержание внутри каждого раздела и в значительной степени изменен репертуар. Многие пьесы специально написаны для аккордеона. При подборе репертуара учитывались доступность произведений, их учебная ценность и художественное содержание. Школа содержит обработки народных мелодий, классические произведения, пьесы советских композиторов, песни, этюды, упражнения. В ряде пьес имеются варианты, рассчитанные на различную подвинутость учащегося. В целях совершенствования исполнительской технологии переработаны и дополнены разделы, связанные с работой исполнительского аппарата; расширены разделы, предназначенные для учителя музыки, введены новые разделы, такие, как «Закрепление пройденного», «Разучивание гамм, арпеджио, аккордов» и др.

Основное внимание автор уделяет воспитанию у учащегося увлеченности музыкальным искусством, активизации творческих способностей. В связи с этим предусмотрены упражнения и задания, развивающие самостоятельность и творческую активность ученика; большое значение придается развитию ритмического чувства и музыкального слуха, мысленных музыкально-слуховых представлений.

Школа рекомендует постоянное использование на практических занятиях теоретического материала, что должно содействовать овладению инструментом. Этот материал закрепляется с помощью специальных упражнений на аккордеоне.

Просим отзывы, пожелания и замечания присылать по адресу: 103006, Москва К-6, Садовая-Триумфальная ул., 14—12, Всесоюзное издательство «Советский композитор», редакция литературы для народных инструментов.

В. Лушников

КРАТКИЕ СВЕДЕНИЯ ОБ АККОРДЕОНЕ

Какой купить аккордеон

Инструмент должен соответствовать возрасту и физическим данным учащегося. Нельзя приобретать инструмент «на вырост»: у ребенка может исчезнуть всякое желание заниматься музыкой.

Размер аккордеона определяется количеством клавиш правой клавиатуры. Для занятий в музыкальной школе или музыкальном кружке рекомендуются аккордеоны с диапазоном правой клавиатуры не менее 34 клавиш (черных и белых).

Качество инструмента

Внешний вид инструмента не определяет его качества. Основными показателями хорошего качества аккордеона являются:

1) малый расход воздуха при игре: это проверяется игрой полнзвучных аккордов на правой и левой клавиатурах одновременно;

2) мгновенный «ответ» (звучание) при самом слабом, чуть заметном движении меха; при резком движении меха звучание должно быть громким и также возникать сразу.

Количество регистров аккордеона является показателем его тембровых возможностей.

Устройство инструмента

Корпус аккордеона состоит из двух частей, соединенных мехом. Каждая часть корпуса имеет свою клавиатуру. Клавиатура из белых и черных клавиш предназначена для игры правой рукой. Вдоль правой клавиатуры расположены переключатели регистров. Включая тот или иной регистр, можно изменить тембровую окраску, насыщенность и высоту звука.

На другой части корпуса расположена кнопочная клавиатура для левой руки. Рядом с левой клавиатурой у многих аккордеонов также имеются регистры.

На правой клавиатуре обычно исполняется мелодия, на левой — аккомпанемент.

Мех, соединяющий правую и левую части корпуса, служит для нагнетания воздуха, который колеблет металлические голоса; в результате этого и возникает звук.

ПЛАНКА ГОЛОС



рис. 1

К правой части корпуса аккордеона прикреплены два плечевых ремня. При игре один надевается на правое, а другой — на левое плечо. Плечевые ремни обеспечивают устойчивость аккордеона во время игры. На крышке левой части корпуса имеется ремень, с помощью которого осуществляется движение меха.

О музыкальных занятиях

Занятия ребенка музыкой возлагают определенные обязанности и на родителей. Дети с гораздо большей охотой учатся, если родители проявляют интерес к их занятиям и к самой музыке. («Как мне нравится произведение, которое ты сейчас учишь, — говорит мама, — мне очень хотелось бы его послушать, когда ты выучишь его хорошо».)

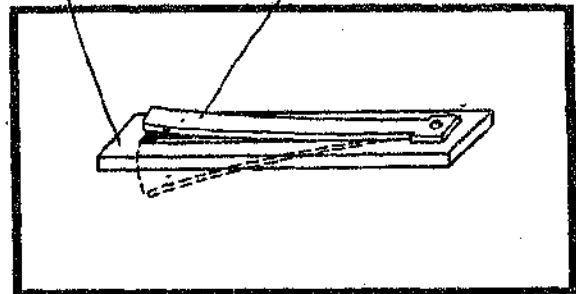
В меру возможностей родители должны вместе с детьми посещать концерты, спектакли, оперы, читать книги о музыке и композиторах. Необходимо побуждать и самого учащегося к чтению такой литературы, а также к слушанию музыкальных радио- и телепередач.

Нужно создать условия для спокойных домашних занятий ребенка и помочь ему составить расписание дня и недели.

В начальный период обучения родители могут оказать детям содействие и при выполнении заданий. Для этого надо познакомиться с требованиями педагога и методом занятий, посетив уроки в классе.

Следует поддерживать постоянную связь со школой и педагогом, проверять школьный дневник, осуществлять контроль за качеством и количеством занятий учащегося.

Самостоятельные (домашние) занятия учащегося

Для успешных занятий музыкой недостаточно одного стремления научиться играть, хотя увлеченность, интерес и являются основной движущей силой. Занятия музыкой — это труд, и тем более приятный, чем сильнее желание овладеть инструментом. Музыка дарит много радости лишь тому, кто много и настойчиво работает.

Важную роль играет правильный режим домашней работы. Необходимо заниматься регулярно каждый день. Учащийся должен приучить себя к строгому распорядку дня, отведя определенные часы для занятий музыкой. Заниматься нужно столько, чтобы результатами домашней работы был доволен и сам учащийся, и педагог. Время, необходимое для выполнения задания, зависит от прилежания и способностей ученика, но в среднем рекомендуется заниматься:

1-й год обучения	—	один-полтора часа в день	
2-й	—»—	— полтора-два часа в день	
3-й	—»—	— два	—»—
4-й	—»—	— два-три	—»—
5-й	—»—	— три	—»—

ПОСАДКА АККОРДЕОНИСТА И ПОЛОЖЕНИЕ ИНСТРУМЕНТА ПРИ ИГРЕ

Посадка аккордеониста и положение инструмента значительно влияют на качество игры.

На аккордеоне следует играть сидя на жестком или полужестком стуле, расположившись примерно на половине сиденья. Высота сиденья должна позволять ногам опираться на полную ступню. Учащимся маленького роста требуется подставка под ноги.

Во время игры нужно сидеть свободно, прямо, не сутулясь, с небольшим наклоном вперед. При

Во время занятий ничто не должно отвлекать учащегося. Однако полное внимание сохраняется в течение непродолжительного времени: у детей, как правило, — не более 30 мин, у взрослых — 45 минут. Затем внимание рассеивается, появляется усталость. Работа идет успешнее, если через каждые 30—40 минут делать перерыв в 5—10 минут. (Более длительная пауза расхолаживает ученика, исчезает состояние «вработанности»). Можно заниматься в два приема в различное время дня.

Как заниматься

Желая дать ученику образец правильной работы, педагог часто строит урок так, как он рекомендует заниматься дома. В случае затруднений ученику бывает достаточно вспомнить урок, чтобы восстановить последовательность работы и выявить главное. Правильный метод занятий будет способствовать лучшему усвоению задания.

Успех занятий определяется не затраченным временем, а их содержанием, качеством. При неточной игре, плохом слышании текста, излишнем напряжении рук нельзя добиться хорошего исполнения, даже если заниматься целыми днями! Основной установкой должно быть: «У меня нет лишнего времени, чтобы играть с ошибками». Внимательность, сосредоточенность, целеустремленность являются залогом успешной работы.

этом вес туловища вместе с весом инструмента приходится на несколько точек опоры: на сиденье стула и ступни ног. Такая посадка обеспечивает хороший контакт с инструментом, сохранение осанки и наименьшую утомляемость исполнителя (рис. 2в). Не рекомендуется сидеть откинувшись на спинку стула (рис. 2б), так как корпус тела и инструмент утрачивают устойчивость и играющий быстро устаёт.

НЕПРАВИЛЬНО:

ПРАВИЛЬНО:



рис. 2

Для создания устойчивого положения инструмента очень важно хорошо отрегулировать плечевые ремни. Если ремни слишком длинные, их следует подтянуть или укоротить. Слишком короткие ремни прижимают инструмент к туловищу, что лишает исполнителя свободы движений и стесняет дыхание. Правый плечевой ремень должен быть значительно длиннее левого (рис. 3).

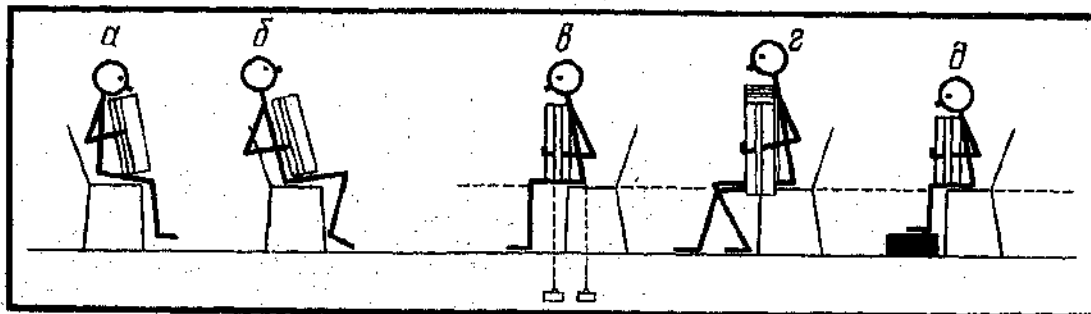

рис. 3

Это позволяет сместить инструмент в левую сторону так, чтобы сомкнутый мех опирался на бедро левой ноги, а правая клавиатура была бы в поле зрения играющего и занимала положение, обеспечивающее спокойную работу правой руки без излишнего изгиба запястья (рис. 4, 5).

рис. 4 *Правильное положение запястья*

рис. 5

Неправильное положение запястья при слишком длинном левом плечевом ремне и коротком правом

Если у исполнителя покатые плечи, то ремни надо скреплять сзади соединительным ремешком (рис. 6).

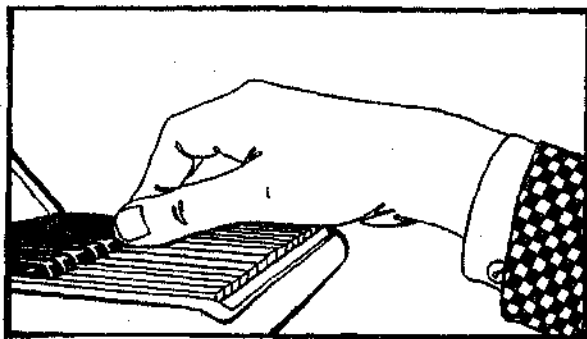
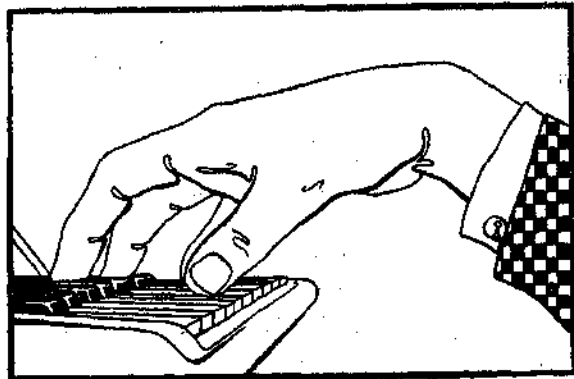

рис. 6

Для большей устойчивости инструмент надо ставить на колени отвесно. Бедро левой ноги должно быть параллельно полу (рис. 2в, г, д). Правая нога занимает более свободное положение, располагаясь обычно несколько ниже левой; можно выдвинуть ее вперед или, наоборот, отвести назад (рис. 2г, 7).

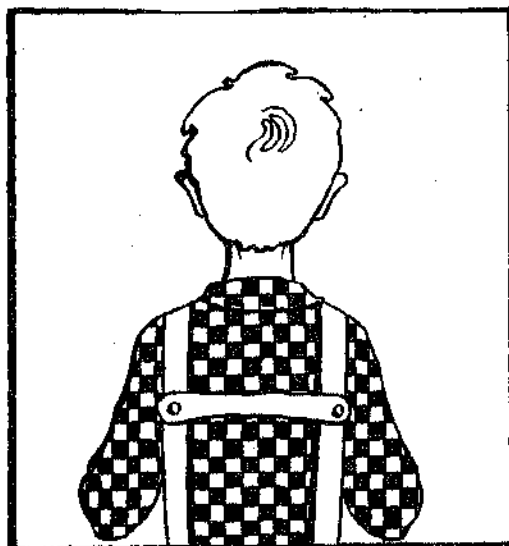

рис. 7

Ноги расставляются на различную ширину (рис. 8, 9). Гриф правой клавиатуры может упираться в бедро ноги, что обеспечивает устойчивость инструмента при сжиге меха. Не следует придерживать инструмент подбородком.

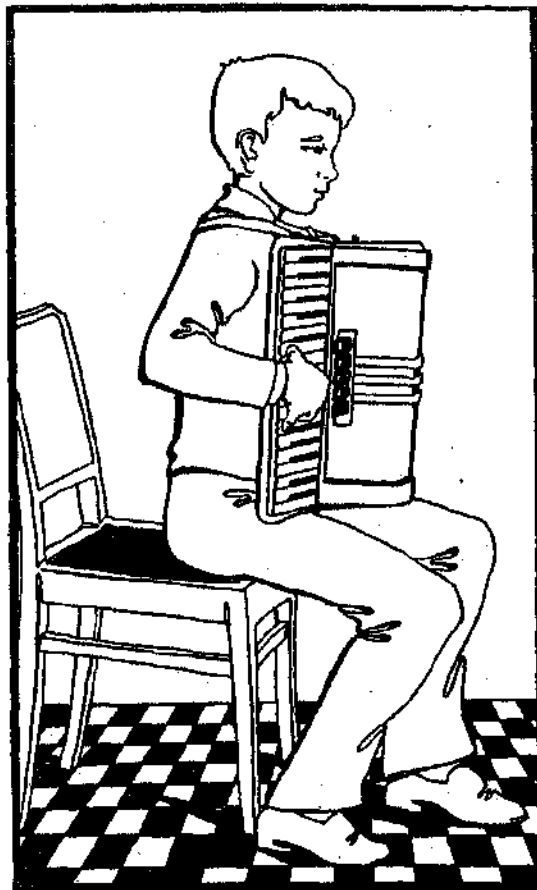

рис. 8

Аkkордеонист не должен постоянно смотреть на клавиатуру, так как это заставляет держать инструмент в неправильном, наклонном положении, в результате чего затрудняется применение 5-го паль-

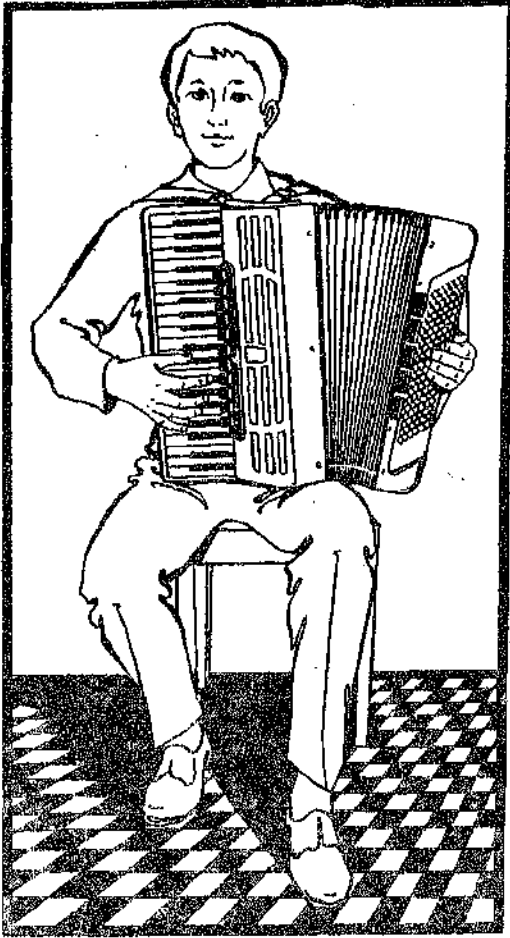

рис. 9

ца в нижней части клавиатур, и, кроме того, верхняя часть инструмента начинает давить на грудь играющего.

О ВЕДЕНИИ МЕХА

Ведение меха осуществляется левой рукой. Мех при игре движется веерообразно (рис. 10). Это облегчает равномерную подачу воздуха, необходимую для воспроизведения хорошего звука, и обес-

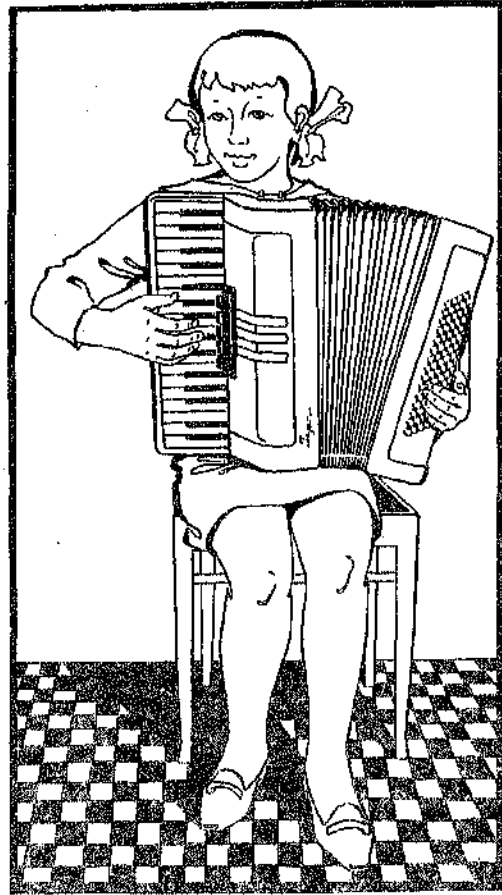
печивает устойчивое положение инструмента во время игры. Веерообразное ведение меха наиболее экономично, оно не требует больших усилий исполнителя.

ПРАВИЛЬНО



Рис. 10

НЕПРАВИЛЬНО

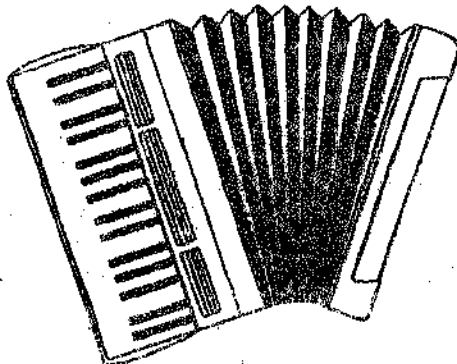

Рис. 11

Необходимо поупражняться в правильном ведении меха, пользуясь при этом воздушным клапаном или извлекая звуки на клавиатуре.

Акордеон не должен сдвигаться вправо при сжиге меха и влево при разжиге.

Не следует помогать ведению меха движением ног или корпуса тела. Это затрудняет управление мехом и отрицательно сказывается на качестве звука и технике исполнения.

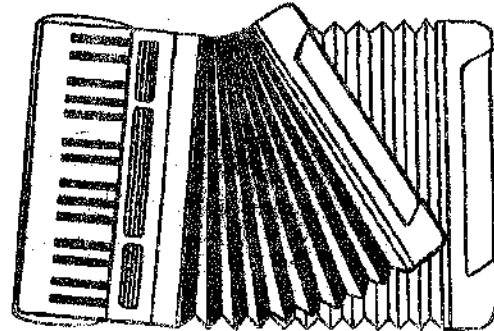
Способ ведения меха влияет на характер и силу звучания: плавное движение дает ровный звук, а при рывках возникают «выкрики»; слабому движению меха соответствует тихое звучание, интенсивному — громкое.

Нередко начинающие аккордеонисты вместо равномерного, постоянного ведения меха тянут его лишь в моменты нажима на клавиши. В результате образуются резкие, не связанные между собой звуки. (Подобное явление происходит и тогда, когда ученик, вместо того чтобы спокойно, плавно нажимать на клавиши, резко толкает их.)

Момент перемены направления движения меха должен быть почти незаметным для слуха. Недопустимо подергивание меха перед сменой его направления, так как это приводит к нежелательному усилению («вспучиванию») звука, вроде набегающей волны.

Правильная смена меха — одно из важнейших условий грамотного исполнения музыкальных произведений. Ученик должен знать, не только как менять мех, но и где лучше его сменить, чтобы не нарушить стройного течения мелодии. Нельзя менять мех на одном звуке, даже при первоначальном разборе пьесы. Смена меха осуществляется, как правило, между смысловыми отрезками произведения: фразами, предложениями. Чем быстрее темп, тем больший смысловой отрезок (или несколько отрезков) укладывается на движение меха в одну сторону («на один мех»). Например, если при первоначальном разучивании произведения в замедленном темпе на движение меха приходилась одна фраза, то в быстром темпе на «один мех» можно исполнить две фразы и более.

Не рекомендуется разводить и сводить мех до предела. Подвижную музыку (например, танцевального, маршеобразного характера) удобнее играть на «коротком» мехе. Произведения медленного темпа, с широкими фразами требуют «длинного» меха. В каждом конкретном случае надо искать наилучший вариант смены движения меха в соответствии с содержанием и характером пьесы.

Нежелательна смена меха на лиге или в середине фразы. Однако, если всю фразу нельзя исполнить на одно движение меха, можно произвести смену внутри фразы перед сильной долей такта, или перед акцентом, или в момент паузы.

Ученик должен научиться ощущать во время управления мехом границы звучания на разжиге и сжиге и регулировать подачу воздуха. Предвидя нехватку воздуха на последние звуки, можно несколько умерить динамику внутри фразы. Если же снижение динамики противоречит художественному смыслу, то нужно точнее рассчитать движение меха в предыдущем отрезке, а может быть, наметить новые или дополнительные места для смены движения меха.

В ряде случаев, во избежание нехватки меха на сжиге, целесообразно начинать исполнение пьесы при частично разведенном мехе.

Мех по праву считается душой аккордеона. Умело пользуясь им, применяя то контрастное сопоставление нюансов, то едва заметную филировку звука, исполнитель достигает необходимого характера звучания и создает требуемое настроение.

Меховые знаки

Знак J — разжиг меха, знак L — сжиг меха. Знак ω означает начало игры на разжиге при частично разведенном мехе. Количество «складок» у знака указывает относительную величину подготовительного запаса.

Руки аккордеониста во время игры

Конфигурация пальцев и кисти во время игры зависит от природного строения рук. Каждый исполнитель должен использовать свою естественную форму пальцев. Опустите свободную (расслабленную) правую руку. Обратите внимание на форму пальцев и кисти. Не изменяя этой формы и сохраняя свободное состояние руки, приблизьте кисть к клавиатуре. Кончики пальцев должны находиться ближе к черным клавишам. Расположение их у края клавиатуры затрудняет движение 1-го (большого) пальца, особенно на черных клавишах. Нельзя прогибать вовнутрь ногтевые фаланги. (Это обычно происходит от чрезмерного нажима на клавиши.)

Упругость клавиатуры невелика, и для извлечения звука достаточно легкого нажима на клавиши. Однако в процессе игры требуется постоянная смена активных и пассивных действий (нагрузок и разгрузок) рук — чередование работы мышц с их относительным отдыхом. Как правило, в момент нагрузки правой руки происходит и более активное движение левой — натяжение, нажим или рывок мехом.

Ощущение активных и пассивных действий рук легко выработать на простейших примерах:



Стрелками вниз указаны моменты нагрузки руки; пунктиром и стрелками вверх — моменты уменьшения и снятия нагрузки.

Левая рука аккордеониста выполняет одновременно две функции: ведет мех и исполняет свою партию. Длина ремня левой части корпуса должна позволять руке свободно передвигаться вдоль всей левой клавиатуры. Однако чрезмерно длинный ремень заставляет руку изгибаться в запястье; длительная игра в таком положении приводит к переутомлению руки и болевым ощущениям.

Значительная высота кнопок левой клавиатуры позволяет исполнителю регулировать глубину нажима и тем самым в известной степени изменять силу звука.

РАЗУЧИВАНИЕ МУЗЫКАЛЬНЫХ ПРОИЗВЕДЕНИЙ

Начинающему гораздо легче разобрать уже слышанное произведение. Исходя из этого, педагог предварительно знакомит учащегося с пьесой, проигрывая ее, причем не только в нужном темпе, но и в замедленном.

Приступая к самостоятельной работе, ученик должен прежде всего зрительно изучить текст, обратив внимание на размер, знаки альтерации, длительность звуков, их соотношение по высоте и др. Полезно воспроизвести ритмический рисунок мелодии и аккомпанемента, простучав их со счетом.

Движимый любопытством, ученик стремится услышать в собственном исполнении весь текст целиком и иногда играет пьесу несколько раз, не обращая внимания на ошибки. Не следует увлекаться несовершенным проигрыванием, так как неизбежные при этом недостатки (непопадание на нужные клавиши, произвольные остановки, ритмические ошибки и т. д.) могут закрепиться, да и получить удовольствие от музыки и по-настоящему понять ее в таком исполнении нельзя.

Дальнейшая работа заключается в слуховом усвоении произведения, техническом приспособлении исполнительского аппарата, запоминании музыки и поисках выразительных средств.

Нередко игра по нотам сбивает учащегося на механическое воспроизведение нотного текста. Учащийся должен во всех деталях слышать и представлять исполняемую музыку, а не заучивать музыкальный текст лишь по движениям пальцев.

Произведение легче разучивать по частям, соответствующим его строению (форме): предложениям, фразам, мотивам. Чем сложнее пьеса, тем меньше должны быть части, требующие детальной отработки.

При исполнении следует контролировать игровые движения, звучание и аппликатуру (на последующих занятиях с педагогом аппликатура будет уточняться).

Особое внимание надо уделить технически трудным местам. Чтобы помочь ученику добиться свободной и непринужденной игры, педагог иногда подбирает упражнения на данный вид техники.

Необходимо остановиться и на незнакомых, впервые встретившихся звуковых сочетаниях — вслушаться в них, уяснить интервальные связи и запомнить их.

Работу над отдельными частями следует на каждом занятии сочетать с проигрыванием более крупных построений и всего произведения целиком. Если учащийся может начать исполнение пьесы с любой части — значит, работа идет правильно.

Игру двумя руками надо чередовать с проработкой каждой партии.

Рекомендуется сначала исполнять пьесу в медленном и умеренном темпе, стараясь не делать ошибок и остановок. Выработанный в процессе такого исполнения автоматизм движений будет способствовать уверенной игре и в нужном темпе.

Важно найти правильное соотношение звучания мелодии и аккомпанемента, чтобы выделить мелодию. Примерно одинаковая сила голосов правой и левой клавиатуры нередко вызывает необходимость приглушения аккомпанемента. Это достигается легким, поверхностным нажимом кнопок или неполным выдерживанием длительности нот. Применение того или иного способа определяется характером произведения. Укорачивание длительностей в аккомпанементе чаще всего применяется в пьесах подвижного характера.

Уже в самом начале работы над произведением надо стараться запомнить его наизусть, чтобы исполнением руководили слуховые представления (можно заглядывать в ноты для проверки и уточнения). Игра только по нотам снижает слуховую активность и притупляет музыкальную память. Для быстрого запоминания пьесы необходимо уяснить ее строение: количество частей, их сходство и различие, последовательность расположения, а также характер движения мелодии и аккомпанемента. Обычно у учащихся преобладает какой-нибудь вид памяти: образно-слуховая, или мышечная (моторная), или зрительная. Большую роль играет образно-слуховая память, запечатливающая художественное содержание произведения.

Важнейшую часть работы составляет определение характера произведения и поиски выразительных средств исполнения. С этой целью следует чаще отвлекаться от техники игры и вслушиваться в саму музыку. Лишь уяснив, что надо выразить, можно начать работу над исполнительскими средствами — нюансами, штрихами и др.

Музыка становится живой речью только тогда, когда она членораздельна. Поэтому большое значение имеет выявление смысловых отрезков, опорных звуков, кульминаций и их динамического соотношения.

В течение всего периода разучивания нельзя упускать из виду, что каждый звук, каждое мелодическое построение должны служить выражению характера произведения или его части.

Очень полезна мысленная проработка пьесы — то есть мысленное воспроизведение (на память или глядя в ноты) знакомого звучания и игровых движений. Это содействует более быстрому и глубокому изучению и запоминанию произведения, помогает ощутить характер музыки. Одно мысленное проигрывание может быть важнее двух-трех про-

игрываний на инструменте. Но данный вид работы требует знания клавиатуры и умения представлять игровые действия пальцев.

Нередко можно наблюдать, как исполнение почти выученного произведения раз от разу становится хуже. Причина тому — так называемая заигранность, к которой приводит многократное бесцельное повторение произведения. Чаще всего заигрываются пьесы, исполняемые в быстром темпе.

Чтобы избежать этого, рекомендуется время от времени возвращаться к игре в медленном темпе.

Наряду с произведениями, которые входят в программу, следует давать учащемуся пьесы для эскизного ознакомления и чтения нот с листа. При этом могут быть поставлены и определенные задачи: изучение какого-либо вида техники, фактуры, овладение новым приемом игры, воспитание аппликатурной дисциплины, развитие навыка чтения нот с листа и др.

ЧТЕНИЕ НОТ С ЛИСТА

Чтение нот с листа заключается в исполнении произведения по нотам без предварительного разбора. Это позволяет получить общее представление о произведении — о его характере, стиле, фактуре, технико-исполнительских особенностях и художественных достоинствах.

Данный вид работы возможен уже в начальный период, когда учащийся научился ориентироваться в нотном тексте и приобрел некоторые навыки игры.

Чтение нот активизирует внутренний слух. Вначале его роль сводится к контролю над извлеченными звуками. При известной начитанности (когда устанавливается связь между нотным текстом, звучанием и движением пальцев по клавиатуре) появляется опережающее предслышание, которое, в свою очередь, ускоряет процесс чтения и делает исполнение более качественным. Предслышание обычно возникает при чтении произведений, в которых имеются знакомые обороты музыкальной речи. Чем больше нотного материала проработает учащийся, тем больше знакомых оборотов встретит он в новом произведении и, следовательно, тем более легким станет чтение с листа. Тренированный взгляд будет уже следить не за отдельными звуками, а охватывать целые группы нот, что вызовет звуковой образ раньше воспроизведения его на инструменте. (Вот почему знакомая музыка читается легче и быстрее.) Для развития навыка предслышания необходимо чаще просматривать ноты изучаемых произведений (не играя), стараясь вспомнить знакомое звучание.

Умение читать ноты необходимо всем обучающимся музыке: это расширяет музыкальный кругозор, развивает слух, способствует освобождению исполнительского аппарата, выработке ориентации на клавиатуре.

Особенно большое значение имеет навык чтения в аккомпаниаторской практике аккордеониста, при игре в ансамбле, оркестре — словом, везде, где требуется квалифицированное исполнение по нотам без предварительного разучивания.

Методика работы

Первоначальное чтение более напоминает обычный разбор произведения. Лишь постепенно, по мере развития технических навыков, музыкально-слуховых представлений, связанных с нотным текстом, и ощущения клавиатуры, вырабатывается умение читать с листа. Однако заниматься чтением нужно с самого начала игры по нотам. Было бы ошибкой ограничиваться изучением лишь тех произведений, которые входят в программу.

В каждое домашнее задание надо включать ознакомление с новым текстом. Для этого можно использовать пьесы из разных разделов Школы.

Нотный текст для чтения должен быть легче разучиваемых произведений (необходимо учитывать трудность слухового восприятия и технического выполнения). Усложнять материал следует настолько постепенно, чтобы ученик не испытывал затруднений.

Навык чтения с листа развивается быстрее, если в произведениях неоднократно встречаются одинаковые звуковые сочетания, ритмические фигуры. Поэтому педагог должен подбирать однородный материал, например пьесы или этюды в определенной тональности, на гаммообразное движение, на двойные ноты, форшлаги и т. д.

Полезно давать для чтения знакомую мелодию в новой тональности, а также исполнявшееся ранее произведение, которое учащийся не помнит наизусть.

Начинающим лучше сперва читать каждую партию отдельно. Одновременное чтение двух партий становится возможным лишь тогда, когда исполнение одной рукой уже не вызывает затруднений.

Необходимо приучаться к аккуратному и грамотному чтению — то есть соблюдению всех указаний, имеющихся в нотах.

Для лучшей ориентации в тексте необходимо предварительно просмотреть его, отмечая то, что не встречалось ранее.

Чтение с листа не должно быть механическим воспроизведением нотного текста — надо стараться передать характер произведения.

Очень важна установка играть непрерывно: это мобилизует внимание учащегося, способствует предслышанию и предвосхищению необходимых движений, делает исполнение ритмичным. Выработке навыка непрерывного исполнения очень помогает игра в ансамбле. Из произведений, помещенных в данной Школе, почти все, начиная со с. 22, можно играть дуэтом (например, с педагогом).

РАБОТА НАД РАЗВИТИЕМ СЛУХА

Роль слуха в исполнительском процессе

Хорошая игра отличается прежде всего технической точностью и выразительностью, что находится в прямой зависимости от ясности и точности слышания звуков. Роль слуха в процессе игры заключается в контроле и предслышании зву-

чания. Именно предслышание руководит игрой — направляет движение пальцев. Если же слуховые представления неясны, то исполнение становится неуверенным и зачастую неправильным.

Необходимость игры по слуху

Мы уже говорили, что игра только по нотам снижает слуховую активность. Необходимы специальные упражнения, стимулирующие ее: подборание по слуху, транспонирование и другие. Пренебрежение к такой работе приводит к одностороннему развитию учащегося, что на определенном этапе может стать препятствием для его роста.

Полезность игры по слуху

Игра по слуху содержит элементы творчества. Одна и та же мелодия, подобранная разными исполнителями, прозвучит неодинаково. Исполнение по слуху содействует развитию музыкального чутья, пробуждает художественную фантазию, нередко перерастающую в способность импровизировать, сочинять музыку.

Игра по слуху на уроке

При обучении игре на музыкальном инструменте следует исходить из слуховых представлений учащегося. Поэтому целесообразно начинать обучение не с объяснения нот, а с подбора учащимся мелодий по слуху и «с рук» педагога.

Эта работа вначале проводится на уроке, так как большинство мелодий, удобных для исполнения на начальном этапе, незнакомо ученику. Ввиду того что начинающие плохо ориентируются на клавиатуре и не имеют аппликатурных навыков, им предлагаются мелодии, построенные на малых интервалах, например на поступенном движении двух-четырех звуков.

Ритмический рисунок упражнений и пьес может быть более разнообразным. Полезно чередовать

исполнение по слуху с ритмическим простукиванием.

Педагог может сам придумать упражнения для игры по слуху. Например:



Прежде чем начать исполнение мелодии, учащийся должен усвоить ее так, чтобы суметь спеть (примеры для игры по слуху см. на с. 15).

Занятия проводятся следующим образом: педагог два-три раза проигрывает мелодию; учащийся слушает, запоминает, после чего делает попытку подобрать ее на аккордеоне. Облегчая его задачу, педагог показывает участок клавиатуры, на котором располагаются нужные клавиши.

Вначале ученик может играть одним пальцем, причем палец должен плавно погружаться в клавиатуру, не изменяя своего естественного положения (см. с. 7). При повторном проигрывании можно использовать какой-либо другой палец.



В этот период для домашней работы предлагаются лишь те мелодии, которые ученик подобрал по слуху на уроке.

Следующий этап работы — подборание в пределах натуральной аппликатуры (см. с. 11). Задача учащегося — научиться использовать для нажатия на разные клавиши различные пальцы. Этому будут способствовать подготовительные пальцевые упражнения (см. с. 16), а также игра трельных последовательностей.



Подбирая по слуху, учащийся должен слышать повышение и понижение мелодической линии, повторение звуков, различать мелодические ходы на

узкие и широкие интервалы. Педагог предварительно знакомит учащегося с характером звучания различных интервалов.

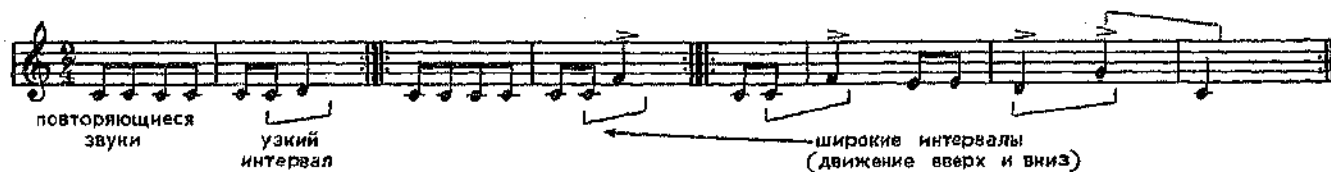

Игра по слуху во время домашних занятий

После некоторой тренировки в классе можно предложить учащемуся игру по слуху в качестве домашнего задания. Для этого используются нетрудные, хорошо знакомые мелодии, которые уче-

ник разучивал в детском саду или школе, слышал в радио- и телепередачах, например: «Веселые гуси» (№ 12), «Во саду ли, в огороде» (№ 17), «Козлик» (№ 19) и др.

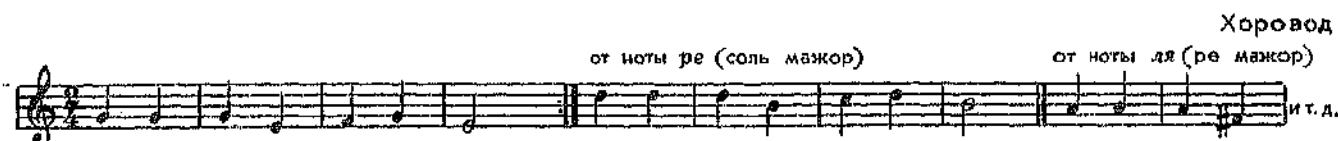

Наряду с этим учащийся транспонирует те пьесы, которые он исполняет по слуху.

Начиная со 2-го класса можно практиковать игру по слуху двумя руками. Для развития техники левой руки учащимся предлагается подбирать на левой клавиатуре не только аккомпанемент, но и мелодию. Педагог должен доказать необходимость умения исполнять мелодию левой рукой, продемонстрировав ряд произведений: «На зеленом лугу» (№ 77), «На горе-то калина» (№ 116) и др.

Игра по слуху и транспонирование должны проводиться на протяжении всего обучения и войти в привычку.

Активизация внутреннего слуха и музыкальной памяти содействует также игра в медленном темпе, быстрое заучивание произведения наизусть, импровизация и сочинение музыки.

Медленный темп не только облегчает игру и помогает рассмотреть технически трудные места, но и способствует предслышанию. Опережая движение пальцев, внутренний слух направляет их. Если какой-либо палец отстает и не нажимает во время на нужную клавишу (например, 1-й палец при подкладывании), то достаточно проиграть данное место очень медленно несколько раз — и палец сам заранее потянется к указанной слухом клавише.

Быстрое заучивание наизусть развивает музыкальную память и ассоциативные связи между слуховыми представлениями и исполнительскими движениями. Чем дольше играется пьеса по нотам, тем меньше этих связей и тем труднее руководить игрой.

ОБ АППЛИКАТУРЕ

Яркое художественное исполнение невозможно, если игра неудобна. Удобство игры обеспечивает уверенность, точность, легкость, спокойствие, прочное запоминание. Это в значительной степени зависит от правильного чередования пальцев при игре — от аппликатуры.

Воспитанию аппликатурной дисциплины способствует последовательность и постепенность в усложнении прорабатываемого нотного материала, а также систематическая игра гамм, арпеджио, аккордов и различных упражнений.

Усложнять материал следует постепенно, с учетом возможностей учащегося. Наиболее способным ученикам можно предложить подбор мелодии с простейшим аккомпанементом.

С первых шагов игры по нотам в домашнее задание включается транспонирование в «удобные» тональности (с использованием и черных клавиш).

В первоначальном периоде обучения учащемуся следует давать преимущественно такие пьесы и упражнения, которые можно исполнить, применяя «натуральную» аппликатуру, характеризующуюся непринужденностью движений пальцев в их естественном положении.

При «натуральной» аппликатуре пальцы, находящиеся рядом (например, 2-й и 3-й), нажимают на соседние клавиши (например, *ре* и *ми*). Игра через одну, две, три клавиши предусматривает такое же количество незанятых пальцев. Исключение составляют 1-й и 2-й пальцы: расстояние между ними позволяет свободно играть как на соседних клавишах, так и через одну-две клавиши.

«Натуральная» аппликатура возможна как при игре в одной позиции (то есть без передвижения кисти руки по клавиатуре), так и при перемещении позиций.

«Натуральная» аппликатура в одной позиции.



Правильное определение границ соседних позиций позволяет избежать неудобных раздвижений и сближений пальцев. (Они заменяются перемещением кисти на новый участок клавиатуры.)

Свободное перемещение позиций приближает всякую аппликатуру к «натуральной». Это ускоряет процесс приспособления к клавиатуре инструмента и фактуре изучаемого произведения (см. разделы «Исполнение в одной позиции», с. 24 и «Перемещение позиций», с. 28).

Подкладывание 1-го пальца и перекладывание 3-го при игре гамм можно трактовать также и как перемещение позиций.



Пунктиром обозначены позиции.

Иногда перемещение позиций осуществляется с помощью подмены пальцев.



УЧИТЕЛЬ МУЗЫКИ И РАБОТА В КЛАССЕ

Работа в классе — это не только занятия музыкой, но и воспитание ученика. Наиболее сильное воспитательное воздействие оказывает личность самого учителя. Ученик видит в нем пример для подражания, и учитель должен обладать качествами, достойными этого.

Руководя, указывая, наставляя, учитель в то же время обязан прислушиваться к мнению ученика. Выдвигая определенные требования, он должен быть уверен, что они выполнимы.

Нужно поддерживать ученика в его лучших устремлениях, замечать и поощрять творческое отношение к музыке, воспитывать самостоятельность.

Педагог должен помнить, что первоосновой музыкальных занятий должно быть не техническое развитие учащегося, а его музыкальное развитие, воспитание устойчивого интереса к музыкальному искусству. Для этого нужно так упростить технологию освоения инструмента, чтобы встречающиеся исполнительские трудности не заслоняли положи-

тельных эмоций, связанных с восприятием музыкального произведения и с самим процессом исполнения. Решающую роль в этом играет соблюдение важнейших принципов обучения — последовательности и постепенности. Ученик должен получать эмоциональное удовлетворение от результатов своей деятельности — конкретных умений (выученных пьес, приобретения исполнительских навыков и т. п.).

Каждый урок, каждое домашнее занятие должны быть проведены интересно, увлекательно, содержательно, оставляя у ученика чувство удовлетворения, тогда интерес к музыке может стать постоянным, устойчивым.

Требования к проведению урока:

а) каждый урок должен иметь четкую цель и задачи;

б) каждое занятие должно приносить учащемуся новые знания, умения, навыки;

в) урок должен вестись на эмоциональном подъеме, пробуждать чувства ученика.

Следует разнообразить содержание и форму занятий.

Например, если один урок начинается с проверки наиболее трудной части задания (разобранной пьесы или технически сложных мест), то другой можно начать с повторения старого репертуара, игры по слуху, чтения с листа, демонстрации педагогом нового произведения, с беседы и т. д. Но ни на одном уроке нельзя упускать из виду наиболее важную на данном этапе работу.

Полезным и интересным является прослушивание учащимся знакомого произведения в исполнении другого ученика с последующим обменом мнениями, работа с одним учеником в присутствии других. Большое воспитательное значение имеет посещение занятий родителями.

Проверяя работу учащегося, необходимо узнать, какие приемы он использовал при подготовке задания, и попросить показать эти приемы.

Педагог должен быть в курсе программы по теории музыки и сольфеджио, чтобы сообразовать свои требования со знаниями ученика в области теоретических дисциплин.

Одним из условий результативности домашней работы является правильная запись в дневнике учащегося. Она должна быть предельно ясной и краткой.

В начальных классах особенно важно, чтобы домашние задания вызвали интерес, включали элементы смекалки, занимательности. На процесс выполнения домашних заданий влияет понятное и интересное объяснение материала. Необходимо, чтобы ученик после каждого занятия четко представлял задание и способы его выполнения.

Старшеклассников следует приучать к самостоятельному ведению дневника: формулируя задание, они смогут лучше уяснить его суть. Необходимо регулярно выставлять в дневнике оценки, так как оценка позволяет ученику осознать требования, которые предъявляются к самостоятельной работе. Педагог должен хорошо знать своих учеников, их личностные особенности, интересы, успеваемость в общеобразовательной школе, участие в общественной жизни. Необходимо поддерживать связь с родителями учащегося, чтобы быть в курсе его домашних занятий. Следует также проявлять интерес к игре учеников в ансамбле или оркестре и при необходимости помогать им в разучивании трудных партий.

Важным стимулом успехов учащихся являются классные мероприятия: родительские собрания, исполнительские вечера, вечера чтения с листа, игры по слуху, импровизации, исполнения самостоятельно выученных произведений и т. д. Необходимо практиковать и коллективные посещения концертов.

Педагог должен неустанно искать новые, более совершенные формы и методы работы. Каждый новый методический шаг — это эксперимент, результат которого обнаруживается позднее. Поэтому учитель должен вести записи и постоянно читать методическую литературу. Педагог должен позаботиться и о том, чтобы у учащегося была хотя бы небольшая своя нотная библиотечка, которая позволит педагогу, помимо основных, давать дополнительные задания на самостоятельную работу (чтение с листа, разучивание популярных песен, танцев и т. д.).

1 часть

ПЕРВЫЙ ГОД ОБУЧЕНИЯ

ПЕРВОНАЧАЛЬНЫЕ ЗАНЯТИЯ

С первого же урока в классе должна звучать музыка. Одна из основных задач первых занятий — заинтересовать ребенка. С этой целью педагог ярко и выразительно исполняет разнохарактерные пьесы (см. № 13, 24, 26, 34). Учащемуся предлагается определить характер музыки — грустный, веселый, маршеобразный, танцевальный, напевный и т. д.

Педагог знакомит учащегося с элементарными понятиями о высоте и длительности звуков, учит слышать и различать направление движения мелодии (вверх или вниз), характер движения (плавный или скачками), а также ритмические особенности мелодии: ровное движение или с остановками.

ИЗВЛЕЧЕНИЕ ЗВУКОВ НА АККОРДЕОНЕ

С первых уроков учащийся под руководством педагога усваивает правила посадки, установки инструмента и постановки рук, уясняет размещение

клавиш, соответствующих низким и высоким звукам, и учится извлекать звуки (не высчитывая длительность).

Сначала следует извлекать продолжительные звуки, нажимая то одним, то другим пальцем какую-либо клавишу на правой клавиатуре, например *до* первой октавы, и одновременно регулируя смену направления движения меха. Затем долгие звуки извлекаются на разных клавишах: *до, ре, ми, фа* и т. д. (можно каким-нибудь одним пальцем).

Необходимо внимательно слушать извлекаемые звуки, добиваясь с помощью движения меха плавного и ровного звучания. Сила звука при разжиге и сжиге меха должна быть одинаковой.

Подобные упражнения следует проделать и на левой клавиатуре, нажимая на кнопки основного ряда «самым удобным» пальцем.

На последующих уроках можно практиковать совместную игру педагога и ученика. Партия ученика должна быть очень легкой, например:

Насмешливая кукушка. Австрийская народная песня

Шутливо

Педагог указывает ученику клавиши, на которых исполняется его партия.

Если извлечение отдельных звуков не вызывает у учащегося затруднений, можно переходить к подборанию простейших мелодий по слуху и «с рук».

Наряду с этим педагог постепенно знакомит учащегося с названиями нот, их расположением на

нотномосце и соответствующими клавишами на правой клавиатуре инструмента.

Сначала учащемуся предлагается запомнить лишь те ноты, которые встретились в подбираемых по слуху мелодиях. Позднее он знакомится с последовательным звукорядом *до, ре, ми, фа, соль, ля, си* и расположением нот и клавиш в первой и второй октавах.

Мелодии для игры по слуху



Во саду ли, в огороде. Русская народная песня



Во поле береза стояла. Русская народная песня



Солнце низенько. Украинская народная песня



Теремок. Русская народная песня



Н. Потоловский. Охотник

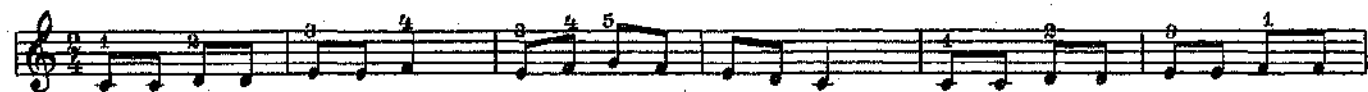

Раз, два, три, че- ты-ре, пять— вы-шел зай-чик по-гу-лять. Вдруг о- хот-ник вы- бе-га-ет,



пря-мо в зай-чи-ка стре-ля-ет. Пиф! Паф! Ой-ой-ой! У-ми-ра-ет зай-чик мой!

Педагог исполняет все мелодии с аккомпанементом. Ученик разучивает их по слуху; нотное изображение служит лишь графиком, дающим представление о соотношении звуков по высоте и длительности (ученику сообщается, что ♩ продолжительнее, чем ♪ , а ♩ продолжительнее, чем ♪). Указанная в нотах расстановка пальцев будет также помогать игре. Для подготовки пальцев полезно проделать упражнения на столе (см. с. 16) и на клавиатуре (см. с. 18, 19).

Отсчитывание долей вводится постепенно, по мере освоения других элементов игры по нотам

(ровное ведение меха на разжим и сжим, быстрое различение нот на нотномосце и клавиш на инструменте).

Необходимость счета учащийся осознает тогда, когда получает задание выучить по нотам незнакомую мелодию. В этот период ему следует давать ритмические упражнения — простукивание нот со счетом, например:

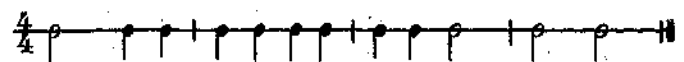

Материалом для таких упражнений могут служить пьесы из данной Школы (партии правой руки). Исполнение музыки с одновременным счетом — сложная задача для начинающего. Облегчая ее, педагог на первых порах ведет счет вслух вместе с учеником. Нужно научить учащегося считать и про себя, так как постоянный счет вслух отвлекает внимание от самой музыки.

Развитию чувства ритма способствует также ритмическая ходьба со счетом (ее можно проводить и на последующих этапах начального обучения — например, при изучении восьмых). Можно маршировать под музыку и без музыки, подпевать или хлопать в ладоши в такт шагу, считать вслух и про себя, чередовать ходьбу с остановками (не прекращая счета) и т. д. Возможны и различные варианты счета: на два, три, четыре.

Игра на левой клавиатуре также начинается с подбора по слуху и «с рук». Учащийся разучивает несколько простейших аккомпанементов, предлагаемых педагогом (см. упражнения на левой клавиатуре, с. 24), и вместе с тем запоминает название рядов левой клавиатуры.



Кроме того, педагог показывает, как записываются в басовом ключе звуки аккомпанемента. Позднее учащийся запоминает звукоряд левой клавиатуры (*фа, до, соль, ре, ля, ми, си*) и его расположение на нотоносце.

Теперь можно переходить к исполнению пьес двумя руками, используя материал из раздела «Игра двумя руками».

Необходимо обратить внимание учащегося на выразительность исполнения. Вначале он должен научиться чувствовать и раскрывать такие настроения, как веселое и грустное. Легче всего освоить игру «с выражением» на пьесах с контрастным сопоставлением динамических оттенков, причем следует поощрять самостоятельную нюансировку.

О РЕГИСТРАХ

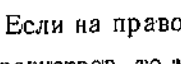
В первый год обучения рекомендуется использовать регистры правой клавиатуры с пометками

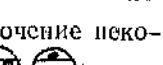
 или . Если на правой клавиатуре имеется больше пяти регистров, то можно дополнительно использовать регистры  (включение некоторых других регистров —  видоизменяет, а иногда и искажает звучание).

Если на левой клавиатуре имеются три регистра, то средний даст самое густое звучание. Для ослабления звучания аккомпанемента следует включать один из крайних регистров (подробнее о регистрах см. на с. 77).

ПОДГОТОВИТЕЛЬНЫЕ ПАЛЬЦЕВЫЕ УПРАЖНЕНИЯ

Выполняя различные игровые действия, начинающий аккордист чрезмерно напрягает пальцы и руки. Чтобы освободить руки и выработать непринужденные обособленные движения пальцев, рекомендуется проделать на столе следующее подготовительное упражнение: кончиками пальцев правой руки коснуться плоскости стола, держа руку почти на весу, затем равномерно и легко постучать поочередно по столу двумя пальцами (перебирая ими) — 2-м и 3-м, 3-м и 4-м, 1-м и 2-м, 4-м и 5-м, 1-м и 3-м, 2-м и 4-м, 3-м и 5-м.



рис. 12

Можно усложнить задание, предложив учащемуся простучать несколькими пальцами различные ритмические группы, например:

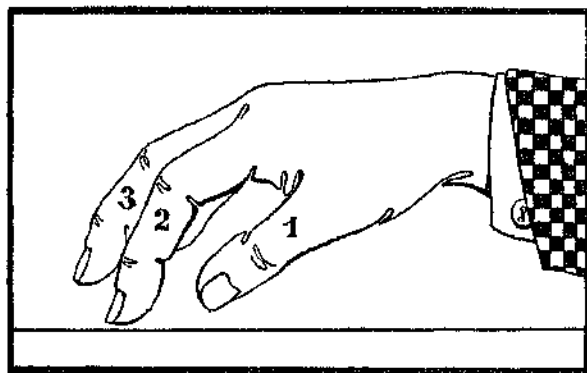
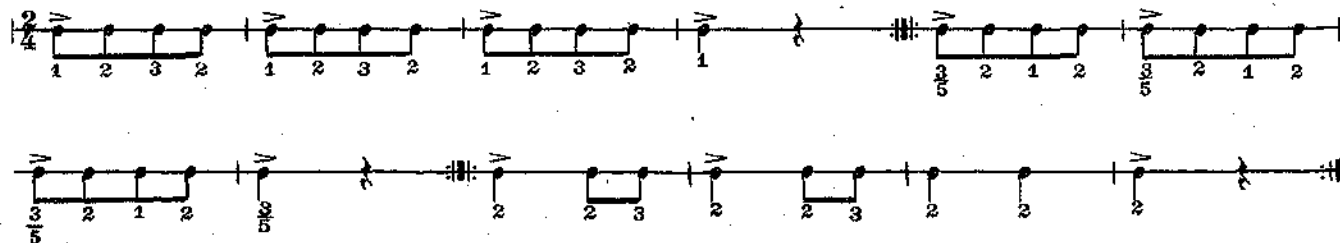

Когда учащийся приступает к игре на левой клавиатуре, подобные упражнения выполняются и левой рукой.

Ритмические пальцевые упражнения можно практиковать и в дальнейшем, но уже связывая их с определенной мелодией, которую учащийся ясно слышит и представляет на клавиатуре, например:

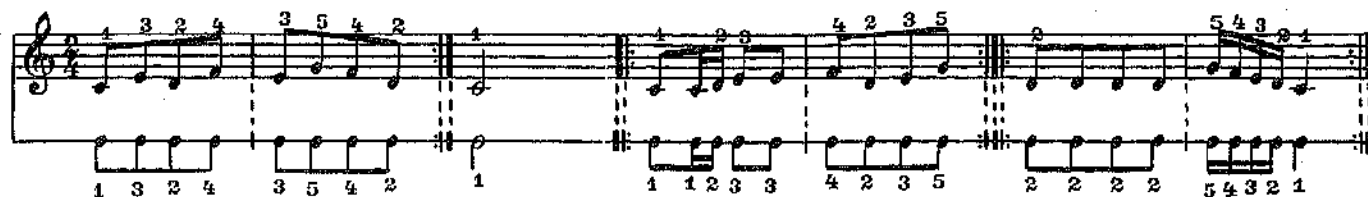



Упражнениями могут служить также отдельные ритмические фигуры из разучиваемых пьес.

ЗАПИСЬ ВЫСОТЫ И ДЛИТЕЛЬНОСТИ ЗВУКОВ, ПАУЗЫ

Для записи звуков употребляется нотный станок из пяти линеек. Чем выше звук, тем выше он записывается. Ноты пишутся на линеек и между линеек.

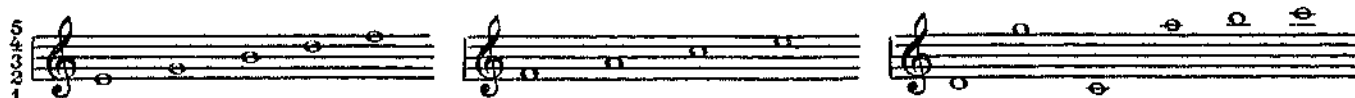
ками, а также под самой нижней (первой) и над самой верхней (пятой) линеекой и на маленьких нижних и верхних добавочных линеек.



Знак  выставляемый в начале нотного станка, — это скрипичный ключ соль. Он указывает место ноты соль 1-й октавы — на второй линейке.

Зная порядок чередования семи звуков основных наименований — до, ре, ми, фа, соль, ля, си, — легко определить расположение всех остальных нот на нотном станке.

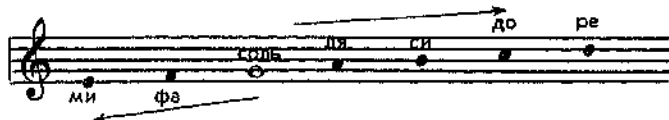

Повторение звука того же названия через семь нот означает начало другой октавы.

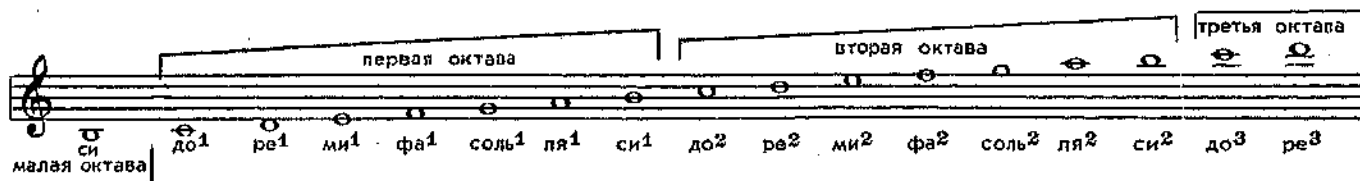

В скрипичном ключе записывается партия правой руки.

Партия левой руки записывается на нотном станке с басовым ключом фа. Басовый ключ указывает место ноты фа малой октавы — на четвертой линейке.

Знает место ноты фа малой октавы — на четвертой линейке.

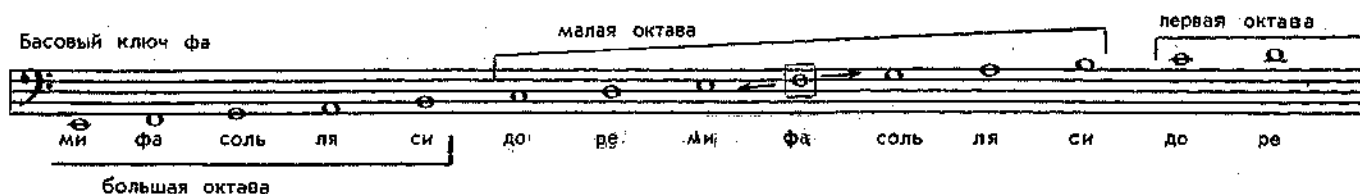

Длительность звука (измеряемая счетом) указывается с помощью различных нотных обозначений. Длительность пауз также указывается спе-

циальными знаками. Пауза, равная такту любого размера, записывается как целая.

Нотная запись разделяется вертикальными линиями на равные по длительности части — такты (в конце музыкального произведения ставится двойная черта). Такты бывают различного размера: $\frac{2}{4}$, $\frac{3}{4}$, $\frac{4}{4}$ и т. д.

Цифры, указывающие размер такта, ставятся после ключа. Верхняя цифра показывает количест-

во долей в такте, нижняя — длительность долей. В тактах любого размера первая доля — самая сильная, опорная, она исполняется более ярко.

На ярких музыкальных примерах (марш, танец) учитель демонстрирует выразительность сильных долей такта. Учащийся может маршировать, танцевать под музыку, отмечая хлопками сильные доли.

УПРАЖНЕНИЯ НА ПРАВОЙ КЛАВИАТУРЕ

При игре упражнений необходимо вести счет и следить за четкой сменой направления движения меха. Начинать исполнение нужно всегда на разжим.

В первом упражнении все звуки извлекаются каким-либо одним пальцем (например, 2-м или 3-м). Палец следует погружать в клавиатуру легко, без

чрезмерного давления. По прекращении звучания указанной длительности палец снимается с клавиши.

Разные звуки удобнее исполнять разными пальцами. Большой палец в нотах нумеруется цифрой 1, мизинец — цифрой 5.

Во время игры пальцы должны спокойно ожидать своей очереди, располагаясь над нужными клавишами (но не лежать на клавишах!).

В следующем упражнении пальцы снимаются после каждой четверти. Необходимо своевременно подготавливать их к исполнению очередных нот.



При игре долгих звуков следует сразу после нажатия клавиши освобождать запястье (но палец с клавиши не снимать!). Освобождение осуществ-

ляется легким, едва заметным движением запястья. Момент освобождения показан в нотах стрелками вверх.



Исполнив нотный пример, учащийся должен просмотреть ноты (не играя), чтобы проверить, запомнил ли он мелодию и порядок чередования пальцев. Затем вновь сыграть на аккордеоне и опять представить себе мелодию мысленно.



При очень медленной игре смену движения меха можно делать чаще — в данном примере через каждые два такта:



В быстром темпе смена движения меха осуществляется реже — в данном примере через четыре такта:

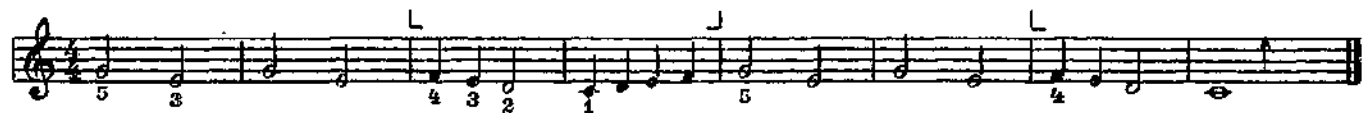

В качестве упражнений на правой клавиатуре можно использовать партии правой руки из раздела «Игра двумя руками».

ЛЕВАЯ КЛАВИАТУРА

Левая клавиатура состоит из пяти (или шести) продольных рядов. На первом * и втором рядах извлекаются басовые звуки, на других рядах — аккорды **.



- 1-й ряд — вспомогательный (В)
- 2-й ряд — основной
- 3-й ряд — мажорные аккорды (Б)
- 4-й ряд — минорные аккорды (М)
- 5-й ряд — доминантсептаккорды (7)
- 6-й ряд — уменьшенные септаккорды (У) (имеются не на всех аккордеонах).

Кнопки основного и вспомогательного рядов соответствуют семи уже известным учащемуся звукам: *до, ре, ми, фа, соль, ля, си*, но расположены они иначе, чем на правой клавиатуре: *фа, до, соль, ре, ля, ми, си*. Отыскать пужный басовый звук помогает кнопка в основном ряду с небольшой выемкой, дающая звук *до*.

Местонахождение аккордовой кнопки определяется по основному басу. Аккорд следует брать в том же поперечном ряду, в котором находится бас.

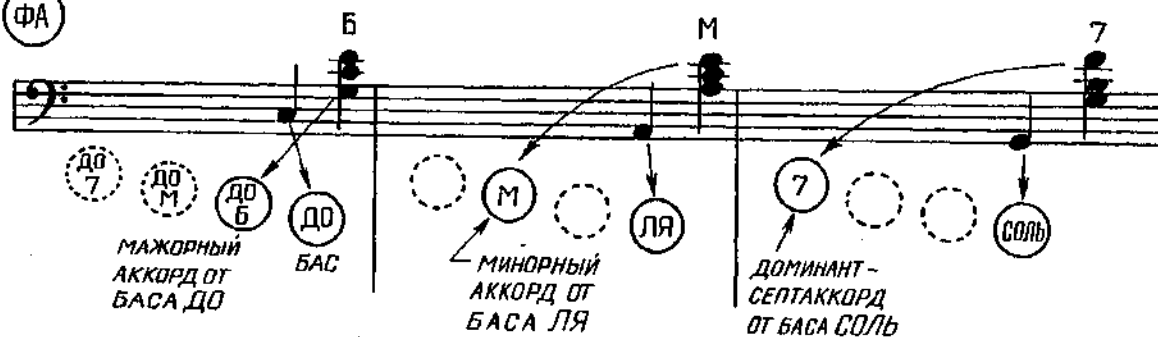

Если аккорд и бас написаны один над другим, то они исполняются одновременно (двумя пальцами):



УПРАЖНЕНИЯ НА ЛЕВОЙ КЛАВИАТУРЕ

На левой клавиатуре играют четырьмя пальцами — 1-й палец не участвует в игре, его применяют для нажатия кнопки воздушного клапана. Нумеруются они так же, как пальцы правой руки.

Прежде чем начать исполнение, назовите встречающиеся в упражнении ноты.

На первых порах можно во время игры смотреть на схему аккордеона или пользоваться зеркалом, чтобы видеть клавиатуру и следить за движениями пальцев.

* Первым считается ближайший к меху ряд.

** Аккордом называется сочетание нескольких звуков, образующих определенное созвучие.

счет: 1-2-3-4

пальцы: 3

ОСВОЕНИЕ МАЖОРНЫХ АККОРДОВ

Аккорды, записанные четвертями, следует играть коротко. Бас с последующим аккордом (аккордами) исполняется одним меховым движением с опорой в начале движения (обычно на басу). Как правило, бас выдерживается более полно по срав-

нению с длительностями аккордов, особенно если он приходится на первую долю такта.

Если аккорд повторяется, то условные обозначения Б, М, 7 вторично не ставятся.

ИГРА ДВУМЯ РУКАМИ

Прежде чем начать игру двумя руками, необходимо хорошо проработать партии правой и левой руки отдельно. При этом нужно равномерно отсчитывать доли такта, пока ритм произведения не будет усвоен. Мелодию и аккомпанемент следует разучивать в одинаковом темпе.

Успешному соединению партий способствует исполнение разучиваемого упражнения или пьесы с педагогом: ученик играет какую-либо одну партию, учитель — другую (можно и на одном аккордеоне).

Приступая к игре двумя руками, нужно вначале взять умеренный темп, позволяющий следить за игрой, подготавливать пальцы, вовремя менять на-

правление движения меха, добиваться ровного, красивого звука и т. д. Полезно исполнять нотные примеры, меняя силу звучания. Время от времени следует возвращаться к каждой партии.

Аккомпанемент быстрее запоминается, если, исполняя его отдельно, учащийся представляет себе звучание мелодии. (Можно при этом напевать мелодию.)

Игра по нотам не будет казаться трудной, если, помимо разучивания отдельных пьес, учащийся знакомится и с другими номерами каждого раздела.

Ноты, написанные одна под другой, исполняются одновременно. Не забывайте освобождать кисть при исполнении больших длительностей.

Если в партиях правой и левой руки имеются различные длительности, то полезно перед игрой несколько раз простучать их двумя руками со счетом.

Четырехдольный размер $\frac{4}{4}$ (обозначается иногда знаком C) как бы состоит из двух простых тактов по $\frac{2}{4}$, поэтому в нем две сильные доли — первая и третья, но третья несколько слабее первой.

Повторение музыкального произведения или его части называется репризой; она обозначается знаком ||:

Стрелками вниз отмечены опорные моменты, до и после которых требуется освобождение руки.

СТАККАТО

В зависимости от характера музыки (спокойного, напевного или бодрого, шутливового, плясового) звуки могут произноситься (исполняться) плавно, тягуче или же коротко, отрывисто.

Стаккато — это отрывистое исполнение звуков, при котором пальцы коротко, бодро и энергично (но без замаха) трогают клавиши. Стаккато

обозначается точкой над или под нотой (или аккордом).

Для того чтобы аккомпанемент не заглушал мелодию, басы и аккорды нередко исполняются стаккато, в то время как такие же длительности в партии правой руки выдерживаются полностью (см. примеры 1, 2, 6, 10).

Два знака репризы — ||: :|| — означают, что повторять надо не от начала пьесы, а от одной репризы до другой.

ИСПОЛНЕНИЕ В ОДНОЙ ПОЗИЦИИ

1. Прибаутка

Играя в медленном темпе, можно менять направление движения меха чаще, чем указано в нотках, например не через четыре, а через два такта. При разжиге и сжиге меха сила звука должна быть одинаковой.

ФРАЗА. ПРЕДЛОЖЕНИЕ

Фраза — это небольшая смысловая часть музыкального произведения, исполняемая, как правило, на одном дыхании, то есть на движение меха в одну сторону. Из фраз складываются предложения.

2. Как под горкой, под горой

Русская народная песня

В этой пьесе, как и во многих последующих, смена движения меха производится между фразами. Для более яркого звучания мелодии четвертные ноты в партии правой руки надо выдерживать более полно, чем четверти в аккомпанементе. Над

этим следует вначале поработать в партии каждой руки. Играя двумя руками, учащийся должен поочередно прислушиваться к звучанию то мелодии, то аккомпанемента.

ЛЕГАТО

Легато — способ игры, при котором звуки исполняются связно, плавно переходя одни в другой. При этом пальцы мягко «переступают», ощущая легкую нагрузку руки. Каждая следующая клавиша

нажимается в момент отпущения пальцем предыдущей. Ноты, исполняемые легато, объединяются дугообразной чертой — лягой (см. примеры 3, 4, 9).

3. Полька

А. ДЕНИСОВ

Весело

Сколько фраз в этой пьесе? В чем их сходство и различие?

4. Этюд*)

В. ЛУШНИКОВ

При исполнении этого этюда необходимо следить за самостоятельной работой пальцев и их устойчивым положением на клавиатуре. Добиваясь самостоятельности движений пальцев, не нужно

стремиться полностью изолировать их: при подъеме 4-го пальца могут подниматься и соседние, не занятые в игре пальцы.

*) Этюд — это пьеса, предназначенная для развития определенных технических навыков исполнения.

ДИНАМИЧЕСКИЕ ОТТЕНКИ (НЮАНСЫ)

f (форте) — громко
p (пиано) — тихо
mf (меццо-форте) — не слишком громко
mp (меццо-пиано) — не слишком тихо
crescendo (*cresc.*) или — (крещендо) — постепенно усиливая звучание (соответствует возбуждению, напряжению, расширению)
diminuendo (*dim.*) или — (диминуэндо) — по-

степенно ослабляя звучание (соответствует успокоению).

Нюансы способствуют выявлению характера музыки (веселого, грустного и др.). Они выполняются с помощью различного способа ведения меха. Необходимо помнить, что даже при игре *forte* (громко) не следует сильно нажимать на клавиши.

Упражнения

5. Пчелка
Болгарская народная песня

При исполнении крещендо следите за постепенностью усиления звука. Сила нажима пальцев на клавиши при этом не должна увеличиваться.

6. Хоровод

В. ЛУШНИКОВ

Эту пьесу можно исполнять как с учителем, так и самостоятельно.

7. Танец

В. ЛУШНИКОВ

Повторить сначала до слова «Конец»

Перед началом разучивания назовите все ноты в этой пьесе.

8. Ах, во саду, саду Русская народная песня

Эта пьеса состоит из четырех фраз (их границы отмечены пунктиром). Какие нюансы можно использовать в третьей и четвертой фразах? Стрелки вверх указывают освобождение запястья, но не снятие пальца с клавиши.

9. Этюд

В. ЛУШНИКОВ

Этот этюд состоит из двух частей (из двух предложений). Одинаков ли характер частей? Помогают ли штрихи легато и стаккато выявить различный характер музыки?

ПЕРЕМЕЩЕНИЕ ПОЗИЦИИ

10. Маленькая полька

Д. КАБАЛЕВСКИЙ

Обратите внимание на перемещение кисти руки (по звучанию — вниз).

11. Этюд

(Перемещение позиций)

В. ЛУШНИКОВ

Пунктиром обозначены позиции.

Упражнение на перемещение позиций

В каждой новой позиции пальцы должны сразу расположиться над нужными клавишами.

12. Веселые гуси

Украинская народная песня

Подвижно

p *cresc.*

ОСВОЕНИЕ МИНОРНЫХ АККОРДОВ
И ДОМИНАНТСЕПТАККОРДОВ

Упражнение

М м Б М М Б Б М

14. Не летай, соловей
Русская народная песня

mp

М Б М М М Б М

Исполните эту пьесу с двумя вариантами аккомпанемента.

Упражнение



15. В лесу калина
Русская народная песня

16. Мелодия

В. ЛУШНИКОВ

Спокойно

Какое настроение выражает эта пьеса?

НОН ЛЕГАТО

Нон легато — это раздельное исполнение звуков; каждая следующая клавиша нажимается после снятия пальца с предыдущей. При этом кончики пальцев (подушечки) как бы печатают следы

на клавишах. Движение меха остается спокойным. В нотах этот штрих обычно не обозначается. Когда нужно отметить фразы, нон легато обозначают лигой и точками.



17. Во саду ли, в огороде

Русская народная песня

Two systems of musical notation for the song 'Во саду ли, в огороде'. Each system consists of a treble clef staff with a melody line and a bass clef staff with a piano accompaniment. The melody includes fingerings (3, 2, 1) and accents. The piano accompaniment features chords marked with 'М' (Major) and 'Б' (Minor) and includes triplets in the bass line.

Сколько здесь фраз? Отметьте (карандашом) места смены движения меха. Подберите эту песню от ноты *ля*.

Если в пьесе не указана динамика (громкость), то учащийся должен определить ее сам или с помощью педагога.

18. Шуточная

Русская народная песня

Three systems of musical notation for the song 'Шуточная'. The first system includes the tempo marking 'Бодро' (Allegro) and the instruction 'нонлегато' (non-legato). The melody has fingerings (4, 5, 3, 4, 3, 1, 3, 4, 5, 3, 3) and accents. The piano accompaniment features chords marked with 'М' (Major) and 'Б' (Minor) and includes triplets. The second system includes the instruction 'ритмический аккомпанемент' (rhythmic accompaniment) and shows a rhythmic pattern in the bass line. The third system continues the piano accompaniment with chords marked 'М' and 'Б'.

Исполните песню в разных октавах. Придумайте ритмический аккомпанемент.

НОТА С ТОЧКОЙ

Размер такта три четверти

Точка справа от ноты увеличивает ее длительность в полтора раза: $d. = d + \frac{1}{2}d$

Упражнение

Исполняя шести трехдольного размера, не следует задерживаться („отдыхать“) на третьей доле дольше обозначенной длительности.

19. Козлик
Детская песенка

20. Маленький вальс

В. ЛУШНИКОВ

Прежде чем соединить обе партии, запомните аппликатуру в 3-й и 4-й фразах. В 13-м такте смещение позиции.

Если лига связывает две одинаковые по высоте ноты, то их звучание объединяется в один непрерывно тянущийся звук:



21. Степь да степь кругом Русская народная песня

Умеренно

ВОЛЬТА

Знаки 1. 2. называются вольтами (1-я вольта, 2-я вольта). Вольты выставляются в тех случаях, когда при повторении надо изменить конец. Доиграв до вольтовой репризы, следует начать повторение (такты 2-й вольты не исполняются). При повторении такты 1-й вольты пропускаются, вместо них исполняются такты 2-й вольты.

ИЗВЛЕЧЕНИЕ БАСА И АККОРДА В РАЗНЫХ ПОПЕРЕЧНЫХ РЯДАХ

Если аккорд необходимо извлечь не в том поперечном ряду, что бас, то справа от аккорда ставится маленькая нота в скобках, указывающая на бас, от которого следует взять аккорд. Например:

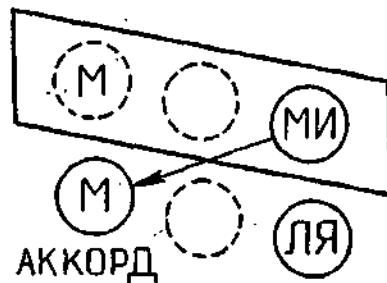
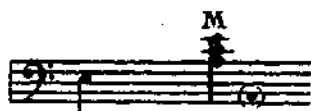

Упражнения

Two staves of musical notation for exercises. The first staff contains chords marked with 'Б' and '7'. The second staff contains chords marked with 'М' and '7'.

22. Птичка
Детская песенка

Musical score for 'Птичка' (The Little Bird). It consists of two systems of staves. The first system has a vocal line with notes and fingerings (1, 3, 3, 3, 5, 3, 3, L, 4, 2, 3, 3, 4, 2, 3) and a piano accompaniment with chords marked 'М'. The second system continues the vocal line and piano accompaniment with similar markings.

Какой характер этой песенки? После того как песенка будет хорошо выучена, подберите ее по слуху от ноты ми. (Потребуется применение черных клавиш.)

Упражнение

A single staff of musical notation for an exercise, featuring chords marked with 'Б' and fingerings (3, 4, 3, 2, 3, 3, 4, 3, 2, 3).

23. Этюд

Е. ГНЕСИНА

Musical score for 'Этюд' (Etude) by E. Gnèsina. It features a vocal line with notes and fingerings (4, 3, 2, 4, 4, L, 4, 1, L, 4) and a piano accompaniment with chords marked 'Б' and '7'. A bracket labeled 'Перенос руки' (Hand transfer) is placed over the first few measures.

Если темп и характер исполнения не указаны, то учащийся должен определить их сам или с помощью педагога.

24. Во поле береза стояла Русская народная песня

Учитель: 

Ученик: 

подмена
пальцев



Проследите за сменой позиций.

ВОСЬМЫЕ НОТЫ

Длительность звучания восьмой ноты в восемь раз короче длительности целой. Две восьмые равны одной четверти: $\text{♪} \text{♪} = \text{♪}$.

Несколько восьмых, расположенных подряд, объединяются чертой (вязкой): ♪♪♪

Восьмая пауза обозначается знаком 7.

Восьмые удобнее считать с дополнительным слогом «и». В пьесе, где встречаются восьмые, все другие длительности измеряют таким же счетом с «и».

Жи- ли у ба- бу- си два ве- се- лых гу- ся



счет: 1 и, 2 и 1-и, 2-и 1 и, 2 и 1-и, 2-и

Ритмические упражнения (простучать со счетом).

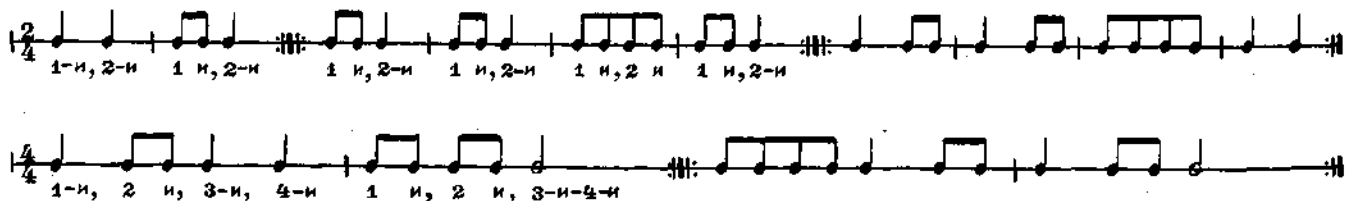

1-и, 2-и 1 и, 2-и 1 и, 2-и 1 и, 2-и 1 и, 2-и 1 и, 2-и

1-и, 2 и, 3-и, 4-и 1 и, 2 и, 3-и-4-и

25. Голубые санки

Дует ветер озорной,
Лает пес Буянка,

Едут с горки ледяной
Голубые санки.

М. ИОРДАНСКИЙ

Musical score for 'Голубые санки' (No. 25) by M. Jordan. The score is in 2/4 time and consists of two systems of piano accompaniment. The right hand plays a simple melody with eighth notes, while the left hand provides a rhythmic accompaniment with chords. Fingerings are indicated by numbers 1-5. Dynamics include accents and a 'p' (piano) marking. The piece ends with a double bar line.

Прежде чем разучивать пьесу, простучите партию правой руки со счетом.

26. Осень

Детская песенка

Спокойно

Musical score for 'Осень' (No. 26) by M. Jordan. The score is in 2/4 time and consists of two systems of piano accompaniment. The right hand plays a melody with eighth notes, and the left hand plays chords. Fingerings are indicated by numbers 1-5. Dynamics include accents and a 'p' (piano) marking. The piece ends with a double bar line.

Исполните эту пьесу с двумя вариантами аккомпанеента.

27. Мишка с куклой танцуют полечку

М. КАЧУРБИНА

Темп польки

Musical score for 'Мишка с куклой танцуют полечку' (No. 27) by M. Kachurbina. The score is in 2/4 time and consists of three systems of piano accompaniment. The right hand plays a melody with eighth notes, and the left hand plays chords. Fingerings are indicated by numbers 1-5. Dynamics include accents and a 'f' (forte) marking. The piece ends with a double bar line.

ЗАТАКТ

Музыкальное произведение может начинаться и со слабой доли такта. При этом образуется неполный первый такт, называемый затактом. Длительности затакта, сложенные с длительностями последнего, неполного такта пьесы, образуют полный такт.

В ле_ су ро_ ди_ лась е_ лоч_ ка, в ле_ су о_ на рос_ ла

счет: и 1 и, 2 и 1 и, 2 и 1 и, 2 и 1-и-2

28. Ах вы, сени мои, сени

Русская народная песня

счет: 2 и 1 и, 2 и

ЗНАКИ ИЗМЕНЕНИЯ ВЫСОТЫ ЗВУКОВ (ЗНАКИ АЛЬТЕРАЦИИ)

Самое малое расстояние (по высоте) между двумя звуками — полутон; это расстояние между звуками соседних клавиш разного цвета и белых клавиш *ми—фа*, *си—до*. С помощью знака # (диеза) любую ноту можно повесить на полутон, а с помощью знака b (бемоля) понизить на полутон. ♯ (бекар) — знак отмены диеза или бемоля.

Если расположить звукоряд по полутонам, то в каждой октаве будет по 12 звуков; им соответствуют 12 клавиш: семь белых с основными названиями — *до*, *ре*, *ми*, *фа*, *соль*, *ля*, *си* — и пять черных, имеющих названия соседних с ними белых с добавлением знака альтерации.

ФА-ДИЕЗ СОЛЬ-БЕМОЛЬ

Полутон

ДО РЕ МИ ФА СОЛЬ ЛЯ СИ ДО

Полутон

Знаки #, b, поставленные возле ключа (ключевые знаки), изменяют высоту соответствующих нот во всех октавах до конца пьесы или до перемены знаков.

Нота *ми-диез* исполняется на клавише *фа*, *си-диез* на клавише *до*. Знаки \sharp , \flat , \natural , стоящие около ноты, оказывают действие на все одноименные ноты той же октавы в пределах одного такта.

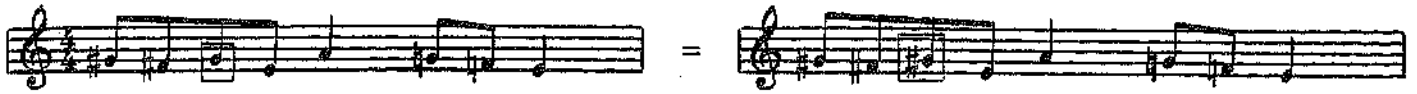

Ноты с бекаром (\natural) исполняются на белых клавишах.

29. В горах

Плавно, не спеша

Д. ТОМПСОН

The score consists of two systems of piano accompaniment. Each system has a treble and bass clef staff. The treble staff contains a melodic line with fingerings (1-5) and slurs. The bass staff contains a harmonic accompaniment with chords and fingerings (3, 4, 7). Dynamics include *tr* (trill) and *M* (mezzo-forte). The tempo/mood is indicated as 'Плавно, не спеша'.

30. Коровушка Русская народная песня

Спокойно

The score consists of a single system of piano accompaniment with treble and bass clef staves. The treble staff has a melodic line with fingerings (1-5) and slurs. The bass staff has a harmonic accompaniment with chords and fingerings (7). Dynamics include *tr* (trill) and *M* (mezzo-forte). The tempo/mood is indicated as 'Спокойно'.

В этой пьесе четвертные ноты в аккомпанементе должны звучать как восьмые. Их нужно исполнять мягким прикосновением пальцев.

Если штрих на протяжении всего произведения не меняется, то его обычно выставляют только в первых тактах.

написано:

The notation shows two quarter notes on a bass clef staff: G4 and A4. Above the first note is a dynamic marking 'M' and above the second is '7'.

звучит:

The notation shows two eighth notes on a bass clef staff: G4 and A4. Above the first note is a dynamic marking 'M' and above the second is '7'.

31. Этюд (Перемещение позиций)

В. ЛУШНИКОВ

The score consists of a single system of piano accompaniment with treble and bass clef staves. The treble staff has a melodic line with fingerings (5, 3, 1) and slurs. The bass staff has a harmonic accompaniment with chords and fingerings (3). Dynamics include *M* (mezzo-forte).

Подберите по слуху этот этюд от ноты *re*. Определите темп и динамику (громкость) звучания.

КИСТЕВОЕ И ПАЛЬЦЕВОЕ СТАККАТО

Степень укорачивания длительностей нот при стаккато и исполнительский прием зависят от характера музыки и темпа.

В медленном темпе, когда каждый звук прослушивается отдельно, звуки извлекаются путем краткого прикосновения к клавишам с помощью движения кисти (см. примеры 32, 35, 45).

При быстром чередовании звуков, воспринимающихся на слух как ритмические группы (с одним ударением на два, четыре и более звуков), стаккато исполняется коротким, активным движением пальцев (см. примеры 33, 56).

Движения кисти и пальцев должны быть четкими и внешне малозаметными.

Упражнение

32. Этюд

Г. БЕРЕНС

Неторопливо

В этом этюде применяйте штрих кистевого стаккато. Следите за сменой позиций (отмечено пунктиром).

Д. КАБАЛЕВСКИЙ

Живо

В этом этюде применяйте пальцевое стаккато.

АКЦЕНТ

Знак $>$ — акцент (ударение) — указывает на подчеркивание, выделение звука или аккорда. Акцент исполняется коротким и резким движением меха в сочетании с активным нажатием пальцем клавиши без специального замаха.

Очень важным является предслышание акцента и мышечная подготовка. Упругое движение мехом для выполнения ак-

цента производится, как правило, не в момент нажатия пальцем клавиши, а чуть раньше, непосредственно перед акцентом. Необходимым условием для этого является цезура между акцентуемой и предыдущей нотой. Если цезура отсутствует (например, при игре легато), то подготовка акцента может осуществляться усилением (крецендированием) предыдущих звуков. Степень резкости акцента зависит от художественной задачи.

Упражнения

За городом качки плывут. Украинская народная песня

34. Полянка

Русская народная песня

Весело

«Упругий мех» готовьте перед акцентом, а не в момент нажатия клавиши. Разучивая песню, играйте ее в замедленном темпе. При повторении можно исполнить песню в разных октавах.

35. Польский народный танец

Темп мазурки

В этой пьесе применяйте кистевое стаккато. Обратите внимание на подмену пальцев и репетицию в 1-м такте (см. с. 116).

ПОРТАМЕНТО

Черточка над или под нотой $\text{p} \text{ } \text{p}$ означает выдержанное по длительности и ровное по силе исполнение звуков. Такой прием исполнения называется портаменто. Если черточками помечено несколько звуков подряд (пример 36), то их ис-

полнение объединяется упругим натяжением меха, а звучание становится плотным, протяжным, с минимальными промежутками между звуками. Штрихом портаменто отмечают также отдельные звуки или созвучия, когда их нужно слегка выделить.

36. Я на горку шла
Русская народная песня

Весело

После разучивания этой песни подберите ее от ноты ля. Какие встретятся знаки альтерации?

Схема протяженности звуков,
исполненных различными штрихами

стаккато	• • • •	
нон легато	▬ ▬ ▬ ▬	
портаменто	▬ ▬ ▬ ▬	
легато	▬ ▬ ▬ ▬	

Упражнение

Исполните упражнение различными штрихами от нот до, ре, ми.

ЧЕТВЕРТЬ С ТОЧКОЙ

Четверть с точкой по длительности звучания равна трем восьмым: $\text{♩} = \text{♪♪♪}$

Простучите двумя руками со счетом:

Назовите песни, мелодии которых приведены ниже. Если они вам знакомы, то подберите их окончания.

Вспомните знакомые песни, в которых встречается четверть с точкой.

37. Заиграй, моя волынка
Русская народная песня

L замедляя

Musical score for 'Елочка' (The Christmas Tree). It consists of a piano accompaniment with two staves (treble and bass clef) and a vocal line above. The piano part features chords marked with 'Б' (B-flat) and rhythmic patterns. The vocal line is in a 2/4 time signature and includes a 'L' (ritardando) marking. The piece ends with a fermata over a B-flat chord.

38. Елочка

В лесу родилась елочка, Зимой и летом стройная
В лесу она росла. Зеленой была.

Л. БЕКМАН

Musical score for 'Елочка' (The Christmas Tree), showing the piano accompaniment with two staves. It includes various chords marked with 'Б' (B-flat) and 'М' (M), and rhythmic patterns such as 4, 2, 4 3 4, 5, 4, 3 4 2 1, 4, 3 4 2 1, 4, 7, Б, Б, 7, Б.

Упражнение

(Паузы. См. с. 16, 36).

Сыграйте, заменяя вопросительные знаки соответствующими паузами.

Хоровод

Musical score for 'Хоровод' (Circle Dance). It consists of two staves of music. The first staff contains several question marks, indicating where the student should insert pauses. The second staff contains a continuous melodic line.

39. Журавель

Украинская народная песня
(Дуэт)

Ученик:

Musical score for 'Журавель' (The Crane), showing the student's part (Ученик) and the teacher's part (Учитель). The student's part is in a 2/4 time signature and includes a fermata over a B-flat chord. The teacher's part is in a 2/4 time signature and includes a fermata over a B-flat chord. The teacher's part also includes a circled '8' and a circled '3'.

Учитель:

Musical score for 'Журавель' (The Crane), showing the piano accompaniment with two staves. It includes various chords and rhythmic patterns such as 2 4, 3 5, 2 4 2 5 4, 3 4 1 3 2, 4 5, 1 2, 1.

^{*)} См. с. 45.

АЛЬТЕРАЦИЯ НА ЛЕВОЙ КЛАВИАТУРЕ

НИЗ
КЛАВИАТУРЫ

ДО

ФА

СИБ
ЛЯ#МИБ
РЕ#ЛЯБ
СОЛЬ#РЕБ
ДО#СОЛЬБ
ФА#

Кнопки альтерированных звуков на левой клавиатуре расположены в том же порядке, что и кнопки семи основных звуков левой клавиатуры; они имеют двойное название.

Найдите на левой клавиатуре следующие басовые звуки:

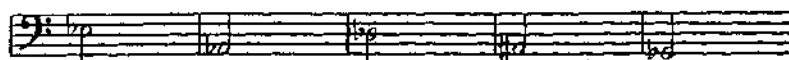
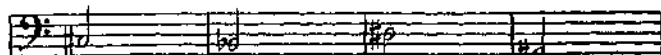
ВЕРХ
КЛАВИАТУРЫЛЯ#
СИБРЕ#
МИБСОЛЬ#
ЛЯБДО#
РЕБФА#
СОЛЬБ

СИ

МИ

НЕ У ВСЕХ
АККОРДЕДНОВ40. Гей, по дороге
Русская народная песня

Подберите эту песню от нот фа и соль.

Упражнение

41. Армянская народная песня

Спокойно

ВСПОМОГАТЕЛЬНЫЙ РЯД ЛЕВОЙ КЛАВИАТУРЫ

Во вспомогательном ряду кнопки расположены также, как и в основном, но сдвинуты по сравнению с ним на четыре кнопки вниз. Это позволяет получать далекие (по высоте) звуки на находящиеся рядом кнопках. Звуки, извлекаемые во вспомогательном ряду, помечаются в нотах буквой *B*.



Запомните расположение кнопок основного и вспомогательного рядов.

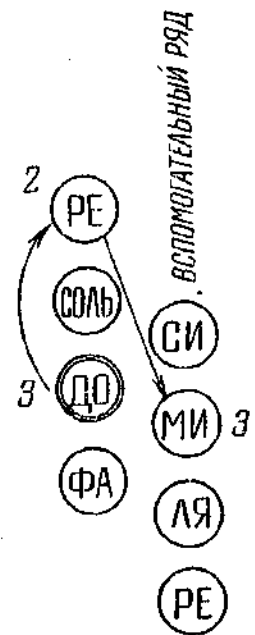

Упражнения

42. Бодрая песенка

А. ЧИНЯКОВ

Подвижно (8-)

Добиваясь непринужденности и точности работы пальцев, проследите за своевременной подготовкой кисти к смене позиции (позиции отмечены пунктиром).

43. Собачка потерялась Американская народная песня

Задание: подберите по слуху от нот ми и фа песню «Как под горкой, под горой». Какие встретятся знаки альтерации?

О ВЫРАЗИТЕЛЬНОСТИ ИСПОЛНЕНИЯ

Музыкальные произведения отражают настроение человека. Бывает музыка веселая и грустная, взволнованная и спокойная, суровая и нежная и т. д. Но далеко не во всех пьесах ощущается вполне определенное настроение, поэтому различные исполнители по-разному воспринимают одно и то же

произведение и находят свои выразительные средства. Указанные в нотах темп, громкость и штрихи помогают понять и раскрыть характер пьесы. Однако прежде чем применять какие-либо исполнительские средства, необходимо уловить оттенки настроения в самой музыке.

КУЛЬМИНАЦИЯ

Кульминация — это момент высшего напряжения в пьесе или ее отдельных частях. Кульминация часто отмечается наиболее громким звучанием.

44. Среди долины ровные Русская народная песня

Какое настроение выражает эта пьеса? Определите кульминацию. Обратите внимание на трудные места в партии левой руки. Пропойте мелодический ход баса в тактах 4–6. Проработайте следующее упражнение:

Упражнение

45. Пьеса

Г. ТЕЛЕМАН

Живо, весело

В данной пьесе два предложения. Кульминация предварительного нажима меха. Исполнение пьесы какого предложения является основной? Опорные на инструменте чередуйте с мысленным «проигрыванием» по нотам и без нот.

Упражнения на левой клавиатуре

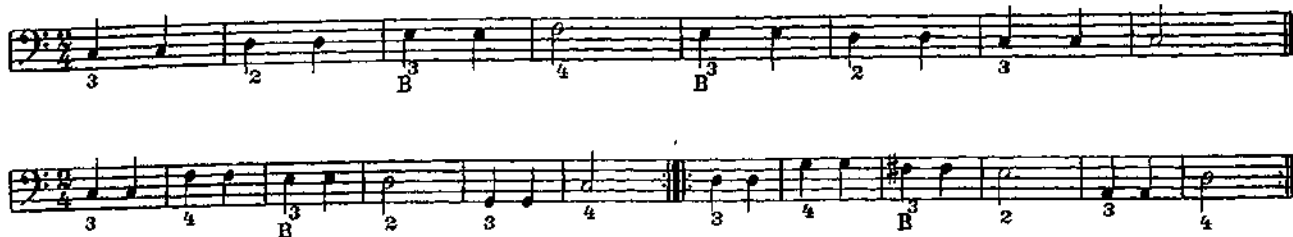

Ф. Шопен ценит всякое проявление творческой индивидуальности: «Это не так, как я играю, говорил он иногда ученикам, но это хорошо!»

46. Вальс

А. САЛИН

Не спеша

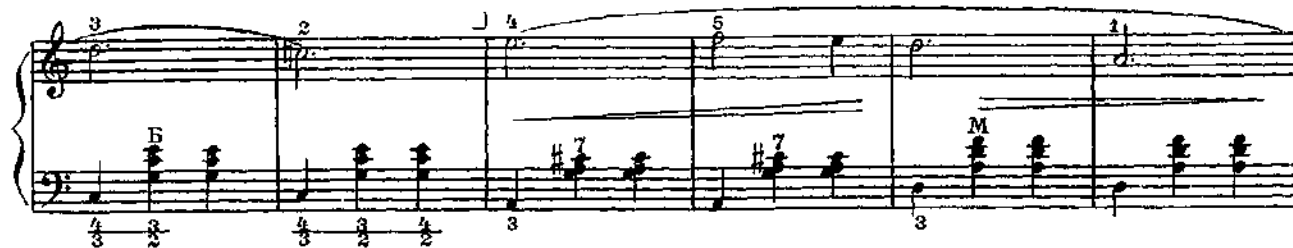
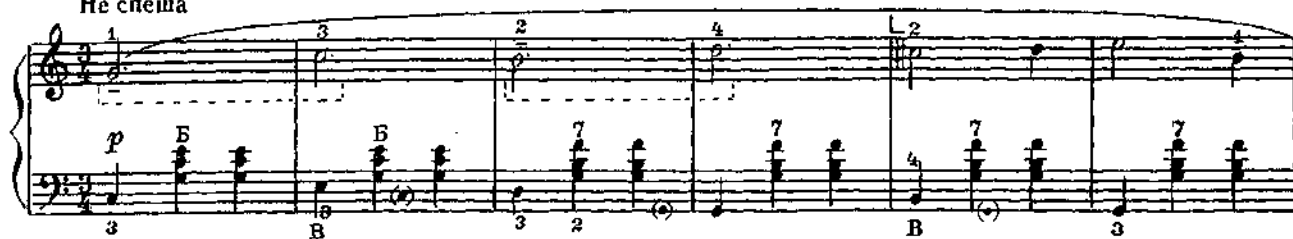

замедляя

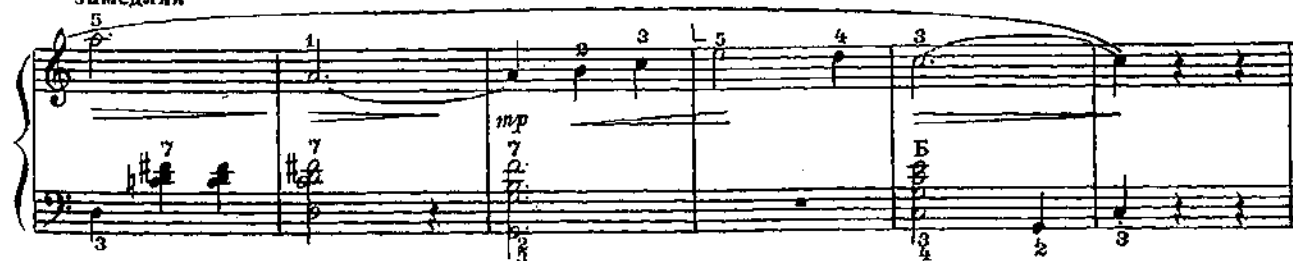

48. Этюд

Л. ШИТТЕ

Умеренно скоро

При исполнении первых, сильных долей такта требуется более энергичное, импульсивное нажатие клавиш. Каждое новое созвучие (здесь такт) нуж-

но играть «новой», «свежей» рукой, делая перед началом такта освобождающее движение запястьем («кистевое дыхание»).

49. Этюд

В. ЖИГАЛОВ

Умеренно

50. Вдоль да по речке

Русская народная песня

Обработка В. Лушников

Бодро, весело

Тема

Вариация

Прежде чем исполнять эту пьесу двумя руками, основательно проработайте двойные ноты и аккорды в партии правой руки и трудные места (такты 25—28) в партии левой руки.

МАЖОРНАЯ ГАММА. ЛАД. ТОНАЛЬНОСТЬ

Звукоряд с чередованием интервалов: тон, тон, полутон, тон, тон, тон, полутон — называется мажорной гаммой. Мажорный звукоряд, начинающийся с ноты до, — это гамма до мажор, с ноты ре — ре мажор и т. д.

Музыкальные произведения строятся на основе звукоряда той или иной гаммы, определяющей их лад* — мажорный или минорный**. Высотное положение лада определяет тональность произведения. Если в основу пьесы положен звукоряд соль-

мажорной гаммы, то тональность пьесы — соль мажор. Первая ступень (начальный звук) гаммы называется тоникой. Аккорд, построенный на тонике, называется тоническим трезвучием. Остановка на звуках тонического трезвучия (I, III, V ступени) создает ощущение устойчивости звучания. Остальные ступени неустойчивы и тяготеют к устойчивым. Самыми неустойчивыми являются звуки VII и II ступеней (вводные звуки), которые разрешаются в тонику.

Гамма до мажор

ступени: I II III IV V VI VII I I III V VII II

Звукоряд с такой последовательностью тонов и полутонов можно построить от любого звука, приняв его за тонику. Возникающие при этом знаки альтерации выставляются рядом с ключом (ключевые знаки).

Гамма соль мажор

Гамма фа мажор

* Ладом называется организация звуков, взаимосвязанных тяготением неустойчивых звуков к устойчивым.

** О минорном ладе см. на с. 59.

Задание: допишите аккомпанемент (можно сокращенно), назовите устойчивые и неустойчивые звуки:

Шла девица за водой. Чешская народная песня

The score shows a melody line in G major with fingerings: 5 3 4 2, 1 3 5, 5 3 4 2, 1 3 5, 5 3 1 5, 5 4 2. The bass line consists of chords marked 'Б' (B) on the notes G, B, D, G, B.

ТОНАЛЬНОСТЬ ДО МАЖОР

The scale is shown in G major. Fingerings for the ascending scale are: 1 2 3 1 2 3 4 5, 3 2 1 3 2 1. Fingerings for the descending scale are: 5 4 3 2 1 3 2, 1 2 3 4 5. Labels 'подклад.' and 'перенос' are placed under the first and second measures respectively.

Подкладывание 1-го пальца после 3-го (при движении вверх) и перенос кисти через 1-й палец (при движении вниз) должны быть плавными, без остановок и рывков.

Упражнения

Exercise а) shows the scale with fingerings: 1 2 3 1 2 1 2 1, 2 1 2 1 2 1 3 2. Exercise б) shows the scale with fingerings: 1 2 1 3 2, 3 1 2 3 1, 2 3 1 2 3, 3 2 3 1 2, 3 4.

Подкладывание 1-го пальца сопровождается перемещением кисти к следующей клавише.

Гаммы могут служить прекрасным упражнением для развития техники игры. Следует исполнять их различными ритмическими группами и разными штрихами. (О способах исполнения гамм см. на с. 187). При разучивании надо сначала играть

гамму в пределах одной октавы в медленном темпе, следя за аппликатурой, четкостью движения пальцев, ритмичностью игры и ровностью звучания; затем можно расширить диапазон гаммы до двух-трех октав и постепенно увеличивать темп.

Исполните гамму различными способами:

The score shows the scale with fingerings: 1 2 3 1 2 3 4 5, 3 2 1 3 2 1. The label 'тоническое трезвучие' is placed above the final chord. The bass line shows the tonic triad G-B-D.

(См. также примеры на с. 187).

Запоминанию мелодии гаммы поможет подбор по слуху мажорной гаммы от заданного звука, например от ре, фа, соль.

52. Танец

Л. БЕТХОВЕН

Оживленно

ИСПОЛНЕНИЕ МАЖОРНЫХ ГАММ НА ЛЕВОЙ КЛАВИАТУРЕ

Звучоряд басов не делится на октавы. При нажатии одной басовой кнопки могут одновременно звучать от двух до четырех одноименных звуков в разных октавах — большой, малой, первой, второй. Однако в нотах обозначается только один из этих звуков. Басы аккомпанемента обычно записываются в диапазоне:

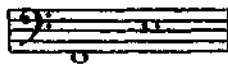

Звуки мелодической басовой партии могут быть записаны в более широком диапазоне.

Написано:

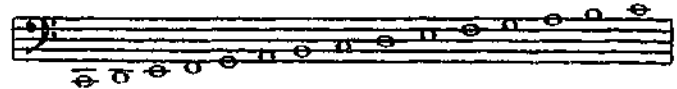

Звучит при включении различных регистров:



и т. д.

Гамма до мажор

и т. д.

Аппликатура рассчитана на использование кнопок основного и вспомогательного рядов. Этой аппликатурой можно исполнить любую мажорную гамму. Более сложный вариант с употреблением 5-го пальца см. на с. 183.

54. Этюд

В. ЛУШНИКОВ

Не спеша

Музыкальный фрагмент этюда 54, включающий ноты для правой и левой рук, динамические обозначения (*mf*, *f*) и указания на пальцы.

Данный этюд полезно сначала поиграть с педагогом: партию правой руки исполняет педагог, левой — ученик.

ТОНАЛЬНОСТЬ СОЛЬ МАЖОР

Гамма

Музыкальный фрагмент этюда 54, включающий ноты для правой и левой рук, динамические обозначения (*mf*, *f*) и указания на пальцы.

Упражнение

55. Этюд

К. ЧЕРНИ

Подвижно

Музыкальный фрагмент этюда 55, включающий ноты для правой и левой рук, динамические обозначения (*mp*, *mf*) и указания на пальцы.

56. Отрывок
из оперы „Дон-Жуан“
(Дуэт)

В. МОЦАРТ
(1756-1791)

Скоро

Ученик: *f*

Учитель: *mf*

Вар.

Знак Z означает: играть так же, как в предыдущем такте.

57. Петушок
Латышская народная песня

Обработка В. Лушников

Неторопливо
Тема

Вариация

59. Простой мотив

В. ЛУШНИКОВ

Спокойно

Сопровождение должно способствовать выявлению характера мелодии, поэтому басы и аккорды нужно играть плавно и негромко, погружая клавиши не на полную глубину.

АРПЕДЖИО

Арпеджио — это поочередное извлечение звуков, из которых можно составить аккорд.

Упражнение

60. Этюд

Играть в до и соль мажоре различными штрихами

ШИТТЕ-ЛУШНИКОВ

Умеренно

счет: 1 2 3 4 5 6

mp

Б Б Б Б М Б

3 5 2 2 4 3 5 2 5 1 3 5

cresc.

Б 7 Б 7 Б 7

2 5 2 5 2 5 2 5 5 5

Б М Б 7 Б

Размер такта $\frac{6}{8}$ состоит из двух трехдольных размеров $\frac{3}{8}$ с первой сильной и четвертой относительно сильной долями.

Упражнение

$\frac{6}{8}$

В быстром темпе: 1, 2, 3, 4, 5, 6 | 1-2-3 | 4-5-6 | 1-2 | 3 | 4-5 | 6 | 1-2-3-4-5-6 |

раз, два | раз, два | раз, два | раз, два

В быстром темпе этот размер отсчитывается, как $\frac{2}{4}$

62. Этюд

А. САЛИН

Оживленно

mf

f

Гамма фа мажор на левой клавиатуре

тоническое трезвучие

Упражнения для левой руки

63. Английская песенка

Обработка В. Лушников

Весело

М

64. Этюд (Кистевое стаккато)

А. ЧИНЯКОВ

Подвижно



Не забывайте об опорных звуках, они помогают раскрытию художественного содержания произведения и, кроме того, способствуют свободному состоянию рук.

65. Как на тоненький ледок Русская народная песня (Дуэт)

Подвижно

Ученик:

Учитель:

При повторении можно играть эту пьесу октавой ниже. Партия учителя исполняется на тех же клавишах, меняется лишь регистр: первый раз , второй раз  (см. с. 77).

ШЕСТНАДЦАТЫЕ

Шестнадцатые вдвое короче восьмых. Одна восьмая равна двум шестнадцатым: $\text{♪} = \text{♪♪}$; $\text{♪} = \text{♪♪♪♪}$

На каждый счет исполняются две ноты. Шестнадцатая пауза обозначается ♪ . Исполнение шестнадцатых нот требует четкой работы пальцев.

66. Янка

Белорусская полька

Оживленно

Счет: 1 и, 2 и

mf

Конец

Повторить с начала до слова «Конец»

Перед соединением партий простучите их ритм двумя руками.

Ритмическое упражнение

Подвижно

68. Старинный танец

Оживленно

Конец

Повторить с начала до слова „Конец“

Для быстрого заучивания произведения на память чередуйте исполнение на инструменте с мысленным проигрыванием.

Упражнение

Исполните это упражнение также в соль мажоре и фа мажоре.

МОТИВ И ФРАЗА

Мотив — самая маленькая смысловая единица музыки. Из мотивов складываются фразы. Иногда мотив бывает равен фразе. В каждом мотиве есть наиболее выразительный, опорный звук. Если фраза состоит из двух мотивов и, следовательно, в

ней имеются два опорных звука, то один из них сильнее, значительнее другого.

Задание: определите мотивы и фразы в пьесах № 69, 75.

69. Ой, пид вишнею

Украинская народная песня

Оживленно

фраза

мотив = фразе

мотив

мотив

Поработайте отдельно над подменой пальцев.

70. Я с комариком плясала

(Дует)

Обработка А. Лядова

Не очень скоро

Ученик

Учитель

mf

Задание: подберите и допишите аккомпанемент; определите, в каком ладу написана каждая мелодия — в мажоре или миноре.

а)

б)

Теремок. Русская народная песня

71. Камаринская (Подмена пальцев, двойные ноты)

Обработка В. Лушников

I вар.

II вар.

III вар.

Всю пьесу повторить октавой выше

Форма (строение) этой пьесы — тема с вариациями. Определите характер каждой вариации; подберите нюансы, например: I вариация — *mf*, II — *p* с постепенным усилением. Можно и по-другому.

Задание: досочините конец мелодии:

72. Старинная французская песенка

П. ЧАЙКОВСКИЙ
(1840-1893)

Очень умеренно, с чувством

The musical score is written for piano and consists of four systems. The first system begins with a piano (*p*) dynamic and includes fingerings 1, 2, 3, 3, 2, 3, 3, 4. The second system features first and second endings, with dynamics *p* and *M*, and fingerings 3, 2, 3, 1, 3, 2, 3. The third system includes dynamics *mf* and *p*, and fingerings 3, 2, 3, 4, 2, 1, 4, 2, 1, 3. The fourth system includes dynamic *M* and fingerings 3, 4, 3, 2, 3. The score includes various musical notations such as slurs, accents, and articulation marks.

В этой пьесе П. Чайковского, как и во всех произведениях спокойного, напевного характера, необходимо полностью выдерживать длительности мелодической партии. Мелкие длительности, особенно в затакте, следует исполнять неторопливо, как бы с неохотой покидая их, не подчеркивая и не выделяя.

Аккомпанемент должен звучать мягко и негромко.

Басы и аккорды надо исполнять немного укороченно (но не отрывисто) — это позволит делать смену движения меха после второй доли такта, на «и».

Какое настроение выражает эта пьеса? Сколько здесь частей? Изменяется ли характер музыки в различных частях пьесы? Придумайте маленький рассказ о том, что слышится в этой музыке.

ЗАКРЕПЛЕНИЕ ПРОЙДЕННОГО

73. Песенка

(Пение, выразительность)

А. ГУРИЛЕВ
(1803-1858)

Медленно

Мелодия Песенки носит мягкий, задушевный характер, лишь в тактах 9—12 слышатся настойчивые, требовательные интонации. Для плавного звучания мелодии необходимо полностью выдерживать звуки и не ускорять движения перед крупными длительностями. Опорные моменты фраз и более мелких построений следует подчеркивать очень осторожным и мягким нажимом меха.

Сопровождение должно способствовать выявлению характера мелодии, поэтому басы и аккорды нужно играть плавно и негромко, погружая клавиши не на полную глубину.

Придумайте небольшой сюжет, раскрывающий содержание этой пьесы.

В каком ладу она написана — в мажоре или миноре? Определите главную кульминацию.

Упражнение к примеру 73
(Неполный нажим клавиш пальцами левой руки)

74. Романс

(Знаки альтерации, выразительность)

В. ЛУШНИКОВ

Andante

mp

М 7 М М М 7 7 М Б Б

This system shows the first two measures of the piece. The right hand features a melodic line with slurs and fingerings (3, 4, 2, 3, 1, 3, 5, 1, 4, 4, 1, 2). The left hand provides harmonic support with chords marked 'М' and 'Б', and some notes are marked with a circled 'a'.

с движением

mf

М 7 М Б Б

The second system continues the piece with a tempo change to 'с движением'. The right hand has a more active melodic line with slurs and fingerings (5, 2, 3, 5, 5, 1, 1, 5, 3). The left hand has chords marked 'М' and 'Б'.

a tempo

mp *rit.* *p*

Б М Б М 7 М

The third system concludes the piece with a return to 'a tempo' followed by a 'rit.' and 'p' dynamic. The right hand has a melodic line with slurs and fingerings (1, 2, 1, 5, 3, 2, 1, 2, 4). The left hand has chords marked 'Б' and 'М'.

Для преодоления технических трудностей надо знать, в чем именно они заключаются.

75. Пиццикато

(Штрихи)

Ф. АНДРИЕВ

Оживленно

mf

Б 7 7 7 Б 7

This system starts with a 'pizzicato' section marked 'Оживленно'. The right hand has a rhythmic pattern with slurs and fingerings (4, 1, 5, 4, 1, 3, 4). The left hand has chords marked 'Б' and '7'.

Б Б Б 7

The second system continues the rhythmic pattern with slurs and fingerings (3, 3, 1, 3, 3, 1, 4, 5, 4). The left hand has chords marked 'Б' and '7'.

Б 7 7 Б 7 Б

The third system concludes the piece with slurs and fingerings (3, 4, 3, 3, 3). The left hand has chords marked 'Б' and '7'. A circled 'a' is present under some notes.

76. Хорошее настроение

В. ДЕМЕНТЬЕВ

Подвижно

mf

dim.

Для окончания | Для продолжения (по желанию)

Материал «Для продолжения» исполнить наиболее подвижным ученикам, пропуская вольту «Для окончания».

77. На зеленом лугу
Русская народная песня

Обработка В. Лушников

Весело

f

Медленно

p

mp

с 3188 к

Повторить с начала до знака Φ и перейти на «Окончание».

Знак \frown называется фермой (остановка). Ферма означает, что данную ноту, аккорд или паузу надо выдержать несколько дольше указанной

длительности. Как правило, перед фермой делают небольшое замедление (подобно тому, как поезд замедляет ход перед остановкой).

78. Этюд (Легато, арпеджио)

В. ДЕМЕНТЬЕВ

79. Этюд (Штрихи, гаммы)

Г. БЕРЕНС

Подвижно

Музыкальный фрагмент для этюда 79, первая система. Включает две системы нот (верхняя и нижняя). Включает динамические обозначения (*mp*, *p*), аккорды (Б, 7) и указания на подвижность. Включает указание «Конiec».

Музыкальный фрагмент для этюда 79, вторая система. Включает две системы нот (верхняя и нижняя). Включает динамические обозначения (*cresc.*, *mp*), аккорды (Б, 7) и указания на подвижность. Включает указание «Повторить с начала до слова «Конiec»».

80. Этюд на русскую тему (Арпеджио, гамма, паузы, позиции)

В. ЛУШНИКОВ

Оживленно

Музыкальный фрагмент для этюда 80, первая система. Включает две системы нот (верхняя и нижняя). Включает динамические обозначения (*mf*, *p*), аккорды (Б, 3) и указания на подвижность. Включает указание «Конiec».

First system of musical notation. The upper staff is in treble clef and the lower staff is in bass clef. The music consists of eighth and sixteenth notes with various fingerings indicated by numbers 1-5. Chord markings 'B' are placed below the bass staff. Dynamics include *f* and *dim.*

81. Этюд
(Гамма на левой клавиатуре)

В. ЛУШНИКОВ

Плавно, неторопливо

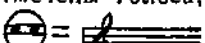

Second system of musical notation. The upper staff is in treble clef and the lower staff is in bass clef. The music consists of eighth and sixteenth notes with various fingerings indicated by numbers 1-5. Chord markings 'B' are placed below the bass staff. Dynamics include *p*, *mp*, *cresc.*, and *f*.

ПРИМЕНЕНИЕ РЕГИСТРОВ

Пометки (точки) на регистрах указывают количество голосов, звучащих при нажатии одной клавиши. Точками по горизонтали отмечены голоса, настроенные в унисон или разлив: 

точками по вертикали — октавные повышения и понижения звука, а также октавные удвоения:



В соответствии с высотой звучания и тембром регистровые голоса условно называются: верхний голос —  — флейта, средний —  — кларнет (и гобой), нижний —  — фагот.

Включение некоторых регистров создает возможность получения различных сочетаний голосов:

написано: 

звучит: 

Верхняя октава, Нижняя октава, через октаву, в три окт., tutti (все голоса)

Необходимо знать, что регистры  не изменяют высоты звучания, тогда как при включении других регистров звучание становится на октаву ниже написанного.

написано: 

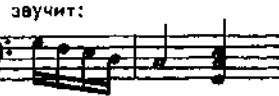
звучит: 

написано: 



звучит: 

Низкие и многоголосные регистры:



— лучше использовать в пьесах с высоким мелодическим голосом (см. примеры 83, 85). Если же мелодия, особенно с аккордами, записана в малой и первой октавах, то использование этих регистров менее желательно, так как мелодия окажется ниже аккомпанемента и звучание приобретет мрачный, угрюмый характер. Чтобы при включении указанных регистров звучание соответствовало написанию, следует играть октавой выше, то есть передвинуть руку вниз по клавиатуре.

Регистры левой клавиатуры позволяют регулировать густоту басовых звуков. Они обозначаются: 

При использовании регистров левой клавиатуры надо соблюдать звуковое равновесие партий правой и левой руки. Например, включив на правой клавиатуре регистр  (звучание в один голос), необходимо уменьшить густоту басовой партии, включив один из крайних басовых регистров. И наоборот, включение многоголосных регистров правой клавиатуры:  — требует более насыщенного звучания партии левой руки, которое достигается включением регистра 

Для аккордеонов, имеющих пять регистров на правой клавиатуре и три — на левой, возможны следующие сочетания регистров:

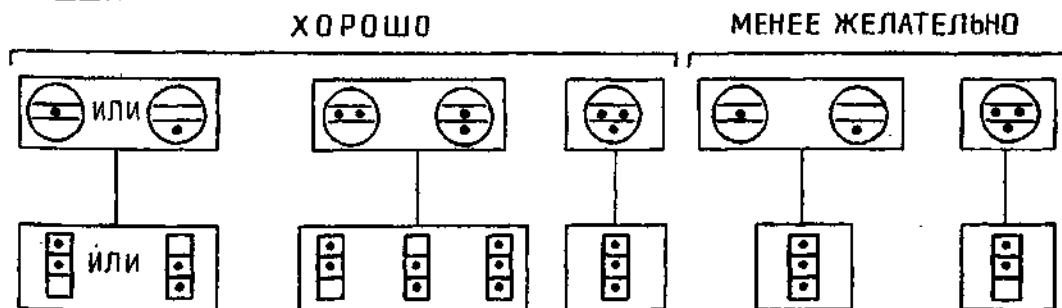

*Преимущественно слышен нижний голос, как более сильный.

ВОСЬМАЯ С ТОЧКОЙ И ШЕСТНАДЦАТАЯ 

Точка после восьмой ноты увеличивает ее длительность на одну шестнадцатую: 

Простучите сначала нижнюю строку, а затем двумя руками обе строки, меняя партии правой и левой руки:

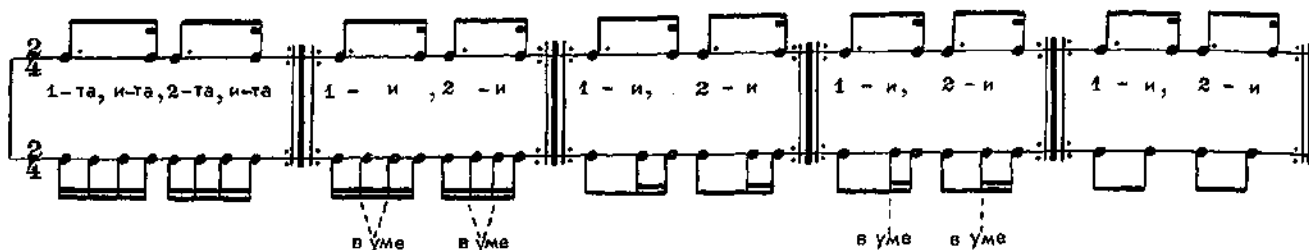

Для высчитывания шестнадцатых иногда добавляют слог «та».

А. Пахмутова, Песня о тревожной молодости



Всю-то я вселенную проехал. Русская народная песня



При многократном чередовании ритмической группы  возникает пунктирный ритм, который придает музыке остроту, строгость, активность, решительность; его часто применяют в маршах, патриотических песнях, танцах.

Упражнение

Исполните пунктирным ритмом гаммы до, соль, фа мажор в диапазоне двух октав. (См. разделы: «Гаммы, арпеджио, аккорды» и «Разучивание гамм, арпеджио и аккордов», с. 182, 187).

Гамма фа мажор



82. Мазурка

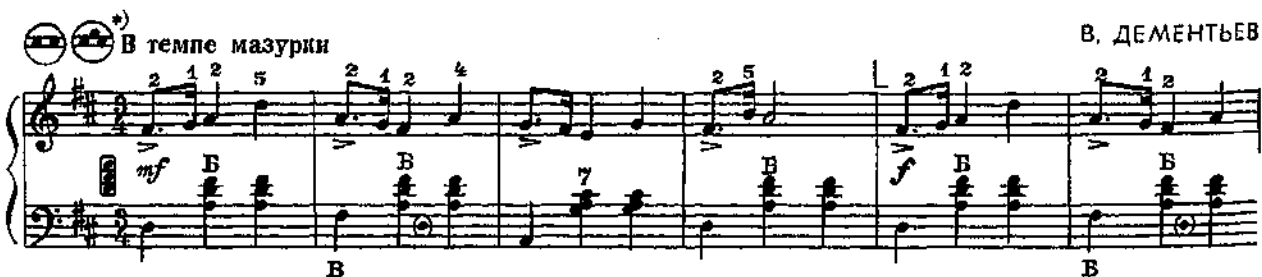

*) Второй регистр — для аккордеонов с 12—15 регистрами на правой клавиатуре.

Музыкальный фрагмент, состоящий из трех систем нот. Каждая система содержит две стaves (верхний и нижний регистры). В первой системе динамика *mp* и *f*. Во второй — *mp* и *mf*. В третьей — *cresc.* и *f*. Видны различные фактуры, включая аккорды и мелодические линии. Маркировки 'B' и 'M' указывают на конкретные аккорды.

Задание: разучите без инструмента детскую песенку «Осень» (пример 26).

83. Танец

Е. КУЗНЕЦОВ

Музыкальный фрагмент танца. Начиная с первой системы, отмечено темпо *Allegretto (Оживленно)* и динамика *f*. Музыкальная фактура характеризуется частыми акцентами и четкими ритмическими рисунками. Видны различные фактуры, включая аккорды и мелодические линии. Маркировки 'B' указывают на конкретные аккорды.

Выражению характера этого танца будет способствовать острое стаккато и четкие акценты, подготовленные энергичным движением меха.

Allegretto

КОРОТКИЕ АРПЕДЖИО

При исполнении арпеджио требуются очень точные движения пальцев и руки. Учащийся должен ясно ощущать расстояние, на которое раздвигаются пальцы, переходя с одной клавиши на другую. Поэтому рекомендуется подольше поиграть арпед-

жио в медленном и умеренном темпе, чисто, без случайного захвата соседних звуков.

Предлагаемые арпеджио построены на основе тонических трезвучий в различных положениях (обращениях).

Арпеджио

Прежде чем играть арпеджио двумя руками, необходимо освоить их исполнение каждой рукой отдельно.

Упражнение

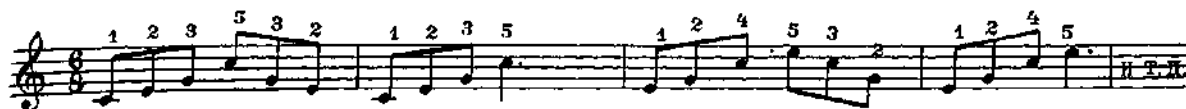

Аппликатура и положение пальцев на клавиатуре запомнятся быстрее, если повторять одно звено арпеджио несколько раз подряд.

Исполните короткие арпеджио в тональностях: до, соль, фа мажор; аппликатура одна и та же. (См. с. 185.)

85. Этюд

Allegro con fuoco (Скоро, с огнем)

А. БИЛЬ

Шестнадцатую паузу легко высчитать, если вместо нее мысленно сыграть недостающую шестнадцатую ноту.

86. Танец

(Арпеджио)

В. ЛУШНИКОВ

A musical score for piano, consisting of two staves. The upper staff contains a melodic line with various fingerings indicated by numbers 1-5. The lower staff contains a bass line with chord markings: 'В', 'Б', 'М', and '7'. The piece is in a major key with a key signature of one sharp (F#).

Исходя из характера данной пьесы, придумайте для нее свое название.

ФОРШЛАГ

Форшлагом называются вспомогательные звуки, украшающие основную мелодию. Они записываются мелким шрифтом:

A single musical staff showing a grace note (a small note) placed above a larger main note, illustrating the concept of a 'форшлаг'.

Исполняется форшлаг быстро и легко, как бы мимоходом, за счет малозаметного для слуха укорачивания длительности предыдущей ноты или паузы, не нарушая ритма. Если произведение начинается с форшлага, то он исполняется как нота затакта.

87. Этюд

Г. БЕРЕНС

A musical score for a study piece titled '87. Этюд' by G. Berens. It consists of two systems, each with a treble and bass staff. The piece features a melodic line with grace notes and a bass line with chords. Fingerings are indicated throughout. The key signature has one sharp (F#).

Сочетание форшлаг и основная нота исполняется «свежей» рукой — перед форшлагом рука освобождается. Задев форшлаговую ноту, как бы «оступившись», исполнитель берет основной, опорный звук.

Ритмическую точность исполнения легко проверить, сыграв несколько раз ту же мелодию без форшлага.

Гамма ре мажор с форшлагами.

A musical staff showing the C major scale (ре мажор) with grace notes (форшлаг) placed above each note. Fingerings are indicated for each note.

Разучите гаммы ре и ля мажор в диапазоне двух октав сначала равными длительностями (четвертями или восьмыми), затем сыграйте их с форшлагами.

88. Экссез

Ф. ШУБЕРТ

Живо

При исполнении крещендо следите за постепенностью усиления звука. Как правило, крещендо устремляется в опорный звук. Чтобы аккомпанемент не заглушал мелодию,

включите соответствующий регистр левой клавиатуры. Неполный нажим пальцами клавиш также уменьшает силу звучания.

МИНОРНЫЕ ТОНАЛЬНОСТИ

Разучите гаммы и арпеджио в минорных тональностях: ля, ми, ре (см. с. 164).

ЛЯ МИНОР

Задание: подберите по слуху на левой клавиатуре в ля миноре песню «Во поле береза стояла» (пример 24).

89. Этюд

А. САЛИН

В темпе вальса

Какой вид минорной гаммы использован в тактах 7 и 15?

90. Пьеса

А. ГЕДИКЕ
(1877-1957)

Moderato (Умеренно)

В небольших группах заливанных нот активнее исполняются те звуки, которые приходится на сильные доли такта. Ноты, на которых заканчиваются короткие лиги, как правило, не выдерживают

ся полностью и звучат мягче, короче (такты 2, 7). Первая из двух заливанных нот исполняется энергичным нажимом на клавишу, а вторая — легким прикосновением.

МИ МИНОР

91. Осенью

И. КОРЕНЕВСКАЯ

Andante (Не скоро)

Какое настроение передает эта пьеса? О чем рассказывает музыка? Сколько здесь фраз и предложений? Фразы легче определить, если спеть мелодию вслух.

Сравните характер пьес № 86 и 91.

92. Дивлюсь я на небо
Украинская народная песня

85



Andante (Не спеша)

The score consists of three systems of piano accompaniment. The first system starts with a treble clef, a key signature of one sharp (F#), and a 3/4 time signature. It includes a melody line with fingerings (e.g., 2, 4, 5, 3, 4, 4, 5, 3) and a bass line with chords marked 'M' and 'Б'. The second system continues the melody and bass line, with a 'cresc.' marking and a 'rit.' marking at the end. The third system includes markings 'Для повторения' and 'Для окончания' and ends with a final chord marked 'М'. The piece concludes with a double bar line and a fermata over the final note.

Плавная мелодия этой песни требует мягкого и негромкого звучания аккомпанемента. Пропойте мелодию — это поможет более выразительно исполнить ее на инструменте.

РЕ МИНОР

93. Песня о тревожной молодости

А. ПАХМУТОВА



Темп походного марша

The score consists of three systems of piano accompaniment. The first system starts with a treble clef, a key signature of two flats (Bb, Eb), and a 2/4 time signature. It includes a melody line with fingerings (e.g., 2, 1, 1, 4, 2, 3, 4, 1, 2, 1) and a bass line with chords marked 'M'. The second system continues the melody and bass line, with a 'mf' marking and various chord markings ('Б', 'М', '7'). The third system includes markings 'Для повторения' and 'Для окончания' and ends with a final chord marked 'М'. The piece concludes with a double bar line and a fermata over the final note.

94. Менуэт

Д. ЦИПОЛИ
(1687 - 1716)

 Allegretto



ТРИОЛЬ

Длительности могут делиться не только на четное число единиц:

но и на нечетное:

Ритмическая группа из трех нот, равная по длительности двум нотам того же написания, называется триолью.

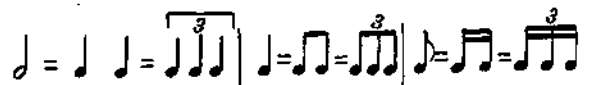
Простучите одной рукой:

счета, 2, 3; 1-2-3 1, 2, 3; 1-2-3



Если триоль равна одной доле такта, то счет удобнее вести без вспомогательного «и».

Простучите двумя руками, меняя партии правой и левой руки:

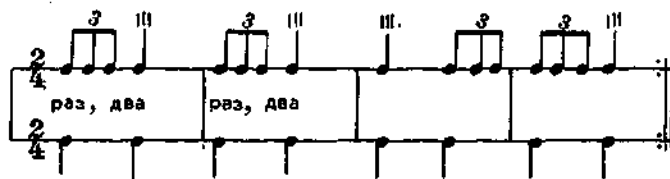

Гамма ре мажор (триолями)
Умеренно

При исполнении в умеренном темпе первый звук триоли является опорным:

В быстром темпе ноты группируются в более широкие звенья:

Упражнение

95. Этюд

Allegro moderato (Умеренно скоро)

Л. ШИТТЕ

(8---)*)

Moderato

mf legato

СИНКОПА

Синкопа — это ритмическая фигура, образующаяся в результате слияния слабой доли и последующей сильной; звучит как акцент на слабой доле такта:

Плясовая

М. Глинка. Краковяк из оперы „Иван Сусанин“ (отрывок)

Иногда синкопа образуется после паузы на предыдущей сильной доле:

Лезгинка

* Знак (8---) над пометкой регистра означает исполнение октавой выше.

97. Маленький краковяк

Польский народный танец

Обработка В. Лушникова

Подвижно

Определите регистры для партий правой и левой руки.

98. Экосез

Шотландский танец

Л. БЕТХОВЕН

Allegro (Скоро)

Разучивая быстрые произведения, вспомните народную поговорку: «Скорость нужна — поспешность вредна».

ИНТЕРВАЛЫ НА ПРАВОЙ КЛАВИАТУРЕ

Интервалом называется высотное соотношение двух звуков, извлекаемых одновременно или последовательно. Название интервала определяется количеством ступеней между звуками.

	секунда 2 ступени	терция 3 ступени	кварта 4 ст.	квинта 5 ст.	секста 6 ст.	септима 7 ст.	октава 8 ст.
мелодические интервалы							
гармонические							

Упражнения

Перед разучиванием упражнений определите интервалы.

Как пошли наши подружки. Русская народная песня

99. Этюд

(♩ = 1)
Moderato (Умеренно)

Л. ШИТТЕ

Чтобы быстрее выучить этюд, можно мелодические интервалы поиграть как гармонические, а гармонические — как мелодические.

Основой многих инструментальных мелодий послужили вокальные мелодии. От сочетания нескольких различных голосов образуются созвучия, двойные ноты и аккорды.

Ой, да ты калинушка. Русская народная песня.

1-ый голос

2-ой голос

3-ий голос

Интервалы одного и того же названия могут отличаться друг от друга количеством полутонов между звуками. В зависимости от этого интервалы подразделяются на большие, малые, чистые, уменьшенные, увеличенные.

полтона м. 2	тон б. 2	полтора тона м. 3	два тона б. 3	два с половиной тона ч. 4	три тона ув. 4	три тона ум. 5
малая секунда м. 2	большая секунда б. 2	малая терция м. 3	большая терция б. 3	чистая кварта ч. 4	увеличенная кварта ув. 4	уменьшенная квинта ум. 5
три с половиной тона ч. 5	четыре тона м. 6	четыре с половиной тона б. 6	пять тонов м. 7	пять с половиной тонов б. 7	шесть тонов б. 8	
чистая квинта ч. 5	малая секста м. 6	большая секста б. 6	малая септима м. 7	большая септима б. 7	октава б. 8	

100. Пастушок

Чешская народная песня

Обработка В. Лушников

Allegretto

mf *p* *mf*

1 2 3 5 9 1 4 1

3 1 5 1 4 1 3 2 1 3 1 5 1 4 2 3 1 4 2 5 3 4 1 5 2 4 2

Б Б Б 7 Б Б М М Б

мелодический ход баса

mf М Б М Б Б 7 3 2 4 2 Б Б

Укажите в этой пьесе известные вам интервалы.

Упражнения

а)

Мелодические терции

Гармонические терции

101. Смело, товарищи, в ногу!

В темпе марша

Революционная песня

mf Б Б Б Б Б 7 3 5 4 2 Б

Б cresc. М 7 4 3 2 3 5 4 2 Б

с 3188 к

Задание: присочините второй голос:

Вдоль да по речке. Русская народная песня



102. Этюд (Интервальная техника)

В. БУХВОСТОВ

Moderato (Умеренно)

Разушите этюд; определите интервалы.

Перемещение нижнего звука интервала на октаву вверх или верхнего вниз называется обращением. Обращая интервал (перемещая его звуки), можно из сексты получить терцию, из терции — сексту; из кварты — квинту, из квинты — кварту.



Сравните звучание интервалов в обращении.

Во саду ли, в огороде. Русская народная песня

Сыграйте эту пьесу также мелодическими интервалами:

или

Какие интерваллы можно добавить к мелодии песни «Дударик»?

Дударик. Украинская народная песня

ИНТЕРВАЛЫ НА ЛЕВОЙ КЛАВИАТУРЕ

Упражнения

кварты
квинты

М Б

ч. 4 ч. 5

м. 3

Б В

1. 2.

м. 3 и 6. 3

М Б М В В Б В

1. 2.

секунды

В М В М В

6. 2 м. 2

103. Этюд

Л. ШИТТЕ

Allegretto

М3

p М

В

cresc.

?

Музыкальный фрагмент, состоящий из трех систем нот. Каждая система имеет две стaves (верхний и нижний регистры). В первом такте каждой системы указаны динамические обозначения: *mp* и *dim.*. Во втором такте — *p* и *cresc.*. В третьем такте — *mf*. В нотации присутствуют различные фактуры, включая триоллы и аккорды, а также указания на пальцы (1-5) и артикуляцию.

Исполните этюд также в тональностях ля минор и ре минор. Определите мелодические интервалы (как показано в первых тактах). Какими интервалами движется бас в первых шести тактах?

Упражнение на левой клавиатуре

Упражнение на левой клавиатуре, состоящее из двух стaves. Первый staff содержит ноты с цифрами пальцев (3, 5, 3, 4, 4, 2, 4, 2) и буквами 'В' под ними. Второй staff содержит ноты с цифрами пальцев (4, 4, 4, 5) и буквами 'В' под ними.

Можно исполнять во всех изучаемых тональностях.

104. Сказочка

Д. КАБАЛЕВСКИЙ

Allegretto (Оживленно)

Музыкальный фрагмент, состоящий из двух стaves. В начале нотации указаны динамические обозначения: *mf* и *p*. В нотации присутствуют различные фактуры, включая триоллы и аккорды, а также указания на пальцы (1-5) и артикуляцию.

Какие регистры правой и левой клавиатур можно использовать в этой пьесе ?

ВЫДЕРЖАННЫЕ ЗВУКИ

Движение в одном или нескольких голосах может приостанавливаться, в то время как в другом голосе (или голосах) оно продолжается. Ноты небольшой длительности, звучащие одновременно с

выдержанным звуком, следует исполнять энергичными движениями пальцев; длинная нота удерживается ослабленным пальцем без опоры руки.

Радиосигнал

105. Эхо

В. ДЕМЕНТЬЕВ

Подвижно

106. Детская полька

В. ИВАНОВ

Подвижно

ПОЛИФОНΙΑ

Полифония — это сочетание нескольких мелодических голосов, звучащих одновременно.

107. Ты не стой, не стой, колодец
Русская народная песня

Moderato

7 - В. Лушников

2-й голос

Музыкальный фрагмент, состоящий из двух систем нот. Первая система включает мелодию в верхнем регистре и аккомпанемент в нижнем регистре. Вторая система продолжает мелодию. Включены указания по артикуляции (цифры 1-5) и динамике (f, 3-й голос).

Полезно играть полифонические произведения ансамблем (учитель и ученик). Достигнув согласованности в звучании, исполнители могут поменяться партиями.

Исполните на левой клавиатуре:

Два ряда нот для левой руки, представляющие последовательность аккордов и интервалов с указанием пальцев.

Подберите на левой клавиатуре мелодию песни «Шуточная» (пример 18).

108. Ария

Г. ПЕРСЕЛЛ
(1659-1695)

Музыкальный фрагмент «Ария» Г. Перселла. Первая система имеет темп «Andante» и динамику «mf». Вторая система имеет динамику «p». Ноты для двух голосов (1-й и 2-й) и аккомпанемент. Включены указания по артикуляции и динамике.

Для запоминания мелодии в партии левой руки полезно пропеть ее или проиграть октавой выше на правой клавиатуре.

109. Менуэт

В. МОЦАРТ

Allegretto grazioso (Подвижно, грациозно)

Не забудьте освобождать мышцы рук при исполнении долгих нот, на паузах и в конце фраз.

Исполните на левой клавиатуре:

Задание: допишите верхний голос.

ЗАКРЕПЛЕНИЕ НАВЫКОВ

110. Менуэт

Й. ГАЙДН
(1732-1809)

Andante (Не спеша)

Конец

Повторить с начала до слова «Конец»

Если, исполняя пьесу, учащийся начинает произвольно ускорять темп, то нужно поиграть ее в замедленном темпе, позволяющем следить за игрой.

При этом надо мысленно расчленять пьесу на мотивы и фразы и подчеркивать опорные звуки — это будет способствовать выразительности и ритмичности исполнения.

III. Романс

Л. БЕТХОВЕН

Andantino (Неторопливо)

The first system of musical notation consists of a treble staff and a bass staff. The treble staff contains a melodic line with various ornaments, including slurs and accents, and is marked with fingerings 1, 2, 3, 4, 5. The bass staff contains a harmonic accompaniment with chords and arpeggios, marked with fingerings 2, 3, 4, 5 and chord symbols B, B, B, B. A circled 'C' is present in the first measure of the bass staff.

The second system of musical notation continues the piece. The treble staff has a melodic line with slurs and fingerings 5, 3, 4, 3, 1, 3, 4, 1, 2, 4, 3, 3, 1. The bass staff has chords and arpeggios, marked with fingerings 7 and chord symbols B, B, B, B. A circled 'C' is present in the second measure of the bass staff.

The third system of musical notation features a treble staff with a melodic line and slurs, marked with fingerings 1, 3, 4, 2, 1, 3, 1, 3, 5, 1, 2, 3. The bass staff has chords and arpeggios, marked with fingerings 7, 4, 2, 3, 4, 3 and chord symbols M, B, B, B, B, B, B. A circled 'C' is present in the first measure of the bass staff, and a 'p' dynamic marking is at the end.

The fourth system of musical notation continues with a treble staff melodic line and slurs, marked with fingerings 2, 1, 2, 3, 4, 1, 3, 4, 3, 1, 4, 5, 4, 5, 3, 2, 1, 2. The bass staff has chords and arpeggios, marked with fingerings 7, 5, 3, 4 and chord symbols M, B, B, B. A circled 'C' is present in the second measure of the bass staff.

The fifth system of musical notation concludes the piece. The treble staff has a melodic line with slurs and fingerings 1, 5, 3, 1, 2, 3-1, 5, 4, 2, 5, 1, 5, 1. The bass staff has chords and arpeggios, marked with fingerings 3, 5, 4, 3, 2, 5 and chord symbols M, B, B, B, B, B, B. A circled 'C' is present in the second measure of the bass staff.

112. Песня без слов

(Владение мехом)

В. ИВАНОВ

Не спеша, с чувством

The musical score is written for piano and consists of five systems. Each system has a treble clef with a melodic line and a bass clef with a harmonic accompaniment. The key signature is one sharp (F#) and the time signature is 3/4. The score includes various dynamics such as *p*, *mf*, *mp*, *cresc.*, and *dim.*, as well as articulation marks like accents and slurs. Fingerings are indicated by numbers 1-5. The piece ends with a double bar line.

Эта пьеса рассчитана на овладение широким мховым «дыханием». Звучание мелодии должно быть плавным, певучим, без заметных перерывов даже при смене движения меха. Исполнение аккомпане-

мента не должно нарушать плавного течения мелодии. Пальцы левой руки мягко и неглубоко погружают клавиши, не отрываясь от них при повторном звукоизвлечении.

113. Вальс

Темп вальса

А. ХАЧАТУРЯН

The musical score is written for piano and consists of eight systems. Each system contains a treble clef staff and a bass clef staff. The key signature is one sharp (F#) and the time signature is 3/4. The first system begins with a dynamic marking of *mf*. The score includes various musical notations such as slurs, phrasing slurs, and fingerings (1-5). Pedal markings 'L' and 'P' are used throughout. Chord symbols 'B' and 'M' are placed above or below notes. The piece ends with a double bar line.

114. Рано утром

А. СУДАРИКОВ

Rubato (Свободно)

The first system of the musical score is in 3/4 time and features a rubato tempo. The right hand plays a melodic line with various ornaments and fingerings (e.g., 2, 3, 3, 4, 2, 1, 3, 1, 3, 4, 4, 4). The left hand provides a simple harmonic accompaniment. Dynamics range from piano (*p*) to mezzo-forte (*mf*).

Allegretto (Оживленно, радостно)

The second system begins with a tempo change to Allegretto. The right hand features a more rhythmic and lively melody with fingerings like 6, 1, 3, 4, 5 and includes a ritardando (*rit.*) marking. The left hand accompaniment includes chords marked with 'B' and 'M'. Dynamics are marked as mezzo-forte (*mf*).

The third system continues the lively Allegretto tempo. The right hand melody is characterized by slurs and fingerings such as 3, 4, 4, 2, 1, 3, 4, 1, 2, 4, 4, 2. The left hand accompaniment features chords marked 'B' and 'M', with a crescendo (*cresc.*) marking. Dynamics include mezzo-forte (*mf*).

The fourth system contains two first endings, labeled '1.' and '2.'. The right hand melody is more complex with slurs and fingerings like 1, 3, 4, 2, 3, 2, 5. The left hand accompaniment includes chords marked 'M' and 'B'. Dynamics range from mezzo-forte (*mf*) to forte (*f*).

The fifth system concludes the piece with a ritardando (*rit.*) marking. The right hand melody is slower and features slurs and fingerings like 1, 3, 2, 5. The left hand accompaniment includes chords marked 'M' and 'B', with a piano (*p*) dynamic marking.

Обработка В. Жигалова

Оживленно

The musical score is written for piano and consists of seven systems of music. Each system contains a grand staff with a treble and bass clef. The tempo is marked 'Оживленно' (Allegretto) and the dynamics range from *f* (forte) to *p* (piano). The score includes various musical notations such as accents, slurs, and fingerings. The piece concludes with the word 'Конец' (The End) and a repeat sign. The final instruction reads: 'Повторить от знака % до слова "Конец"' (Repeat from the sign % to the word "The End").

116. На горе-то калина

Русская народная песня

Обработка В. Лушинкова

Не спеша
мелодия

тр подголосок

The score consists of four systems of piano accompaniment. Each system has a treble and bass clef staff. Fingerings are indicated by numbers 1-5 above or below notes. Dynamics include *tr* (trill), *подголосок* (submelody), *mf* (mezzo-forte), and *p* (piano). Chords are marked with 'В' (B major) and some with accidentals like '#B'. The piece is in 2/4 time and D major.

Для исполнения партии левой руки используйте верхний (высокий) регистр левой клавиатуры. Мелодия песни здесь проводится два раза. В первый раз мелодический голос сопровождается подголос-

ком (в партии левой руки). Перед соединением партий необходимо добиться уверенного исполнения сопровождения (подголоска, двойных нот и аккордов).



117. Этюд

(Перемещение позиций, развитие безлостности пальцев)

Л. ШИТТЕ

Allegro

The score consists of two systems of piano accompaniment. Each system has a treble and bass clef staff. Fingerings are indicated by numbers 1-5. Dynamics include *f* (forte) and *f* (forte). Chords are marked with 'В' (B major). The piece is in 2/4 time and D major.

Музыкальный фрагмент, состоящий из двух систем нот. Верхняя система — скрипка, нижняя — альт. В нотации присутствуют различные ритмические значения, фазы (1, 2, 3, 4, 5, 7) и динамические обозначения. В альт-части ноты имеют буквенные обозначения: В, М, В, В, В, В.

Если при многократном проигрывании в кисти руки возникает усталость, значит, преждевременно взят быстрый темп или учащийся слишком сильно нажимает на клавиши. В любом случае пужно пре-

кратить игру этой рукой до ее полного отдыха. (Рука отдыхает быстрее при активной работе другой руки.)

118. Этюд

(Сексты)

Ф. БЕЙЕР

Энергично

Первая система этюда. Начиная с динамического обозначения *mf*. Музыкальная фраза в скрипке и альте, включающая фазы 2, 3, 5, 5, 5, 5, 4, 5, 4, 5, 2.

Вторая система этюда. Музыкальная фраза в скрипке и альте, включающая фазы 5, 5, 5, 4, 5, 2, 4, 2, 5. Динамическое обозначение *p*.

Третья система этюда. Музыкальная фраза в скрипке и альте, включающая фазы 5, 3, 5, 5, 5, 4, 3, 2. Динамическое обозначение *f*. Буквенные обозначения В, В, В.

Четвертая система этюда. Музыкальная фраза в скрипке и альте, включающая фазы 5, 4, 1, 5, 2. Динамическое обозначение *f*.

119. Этюд

(Штрихи, плавное движение, триоль)

А. ЛЕШГОРН

В темпе вальса

The musical score is written for piano and consists of five systems, each with a treble and bass staff. The key signature is one sharp (F#) and the time signature is 3/4. The tempo is marked 'В темпе вальса'. The score includes various musical notations such as triplets, slurs, and fingerings. The first system starts with a dynamic marking 'mf' and a chord 'B'. The second system includes a dynamic marking 'p' and a chord 'B'. The third system includes a dynamic marking 'f' and a chord 'B'. The fourth system includes a dynamic marking 'mf' and a chord 'B'. The fifth system includes a dynamic marking 'B'. The score features various musical notations including triplets, slurs, and fingerings.

120. Этюд

К. ЧЕРНИ

Allegro

The musical score consists of four systems of piano notation. Each system includes a treble clef staff and a bass clef staff. The key signature is one sharp (F#) and the time signature is 2/4. The first system begins with a dynamic marking of *mf* and a chord marked 'B'. The second system includes a 'L' (legato) marking. The third system features a *cresc.* (crescendo) marking and a chord marked 'B'. The fourth system includes a *f* (forte) dynamic marking and a chord marked 'B'. Fingering numbers (1-5) are placed above notes, and slurs are used to indicate phrasing. The score concludes with a double bar line.

II часть

КРАТКИЕ РЕКОМЕНДАЦИИ

О звукоизвлечении

Звукоизвлечение (способы ведения меха и нажима на клавиши) определяется звучанием, которое хочет воспроизвести исполнитель. Следовательно, он должен сначала представить себе это звучание, а затем установить способы исполнения.

Объясняя способы исполнения, педагоги нередко пользуются различными образными выражениями. Например, о выполнении стаккато говорят: «Оттолкнуться от клавиши», «Как бы дотронуться до горячего», «Словно уколоться об иголку»; о легком (неплотном) легато при игре в быстром темпе: «Пробежаться на цыпочках, чуть касаясь»; о нон легато: «Ступая на полную ступню» и т. д.

При выполнении любого штриха не нужно высоко поднимать пальцы и кисть. Исключение составляют случаи, когда при ровном ведении меха необходимо выделить отдельные звуки созвучия или аккорда, исполняемого одной рукой; эти звуки извлекаются с помощью энергичного замаха пальца.

Об отчетливости игры

Важным качеством исполнения является отчетливость. Чтобы достичь этого, надо контролировать каждый звук (сначала при игре в медленном темпе), добиваясь непринужденных и четких движений кисти и пальцев. Кисть должна быть в состоянии собранности и готовности; она чуть-чуть приподнята над клавиатурой. Пальцы не просто перебирают клавиши, а работают! Их движения коротки и энергичны, каждый палец «следит» за той клавишей, которую ему предстоит нажать.

Об аппликатуре

В учебную программу нередко включаются фортепианные произведения в переложении для аккордеона. При исполнении таких произведений следует учитывать, что аккордеонная аппликатура отличается от фортепианной. Это связано с особенностями устройства аккордеона (вертикальное расположение клавиатуры, более тесная мензура, отсутствие педалей) и его положением при игре, которое не позволяет в полной мере зрительно управлять движениями рук.

Например, удобный на фортепиано перенос руки иногда заменяется растяжением пальцев, чтобы избежать скачка:



Вследствие различного положения кисти, в верхнем регистре аккордеона может применяться иная аппликатура, чем в нижнем:



При игре двойных нот и аккордов или в случае, когда необходимо плавное чередование звуков и созвучий, также иногда используется аппликатура, отличная от фортепианной.



Подбирая аппликатуру, следует учитывать удобство исполнения всего музыкального отрезка, а не отдельных нотных группировок.

Чтобы избежать скачков на левой клавиатуре, необходимо рационально применять четыре играющих пальца и умело использовать басовые клавиши вспомогательного ряда.





Выработке правильных аппликатурных навыков будет способствовать игра гамм, арпеджио, аккордов, а также чтение нот с точным соблюдением аппликатуры.

О регистрах

Включение регистров в ходе исполнения должно осуществляться по возможности незаметно для слушателя. Если характер пьесы требует частой смены тембров, то необходимо заранее наметить места переключения и пальцы, которые будут нажимать на регистровые клавиши.

При выборе музыкальных красок очень важен хороший вкус, что зависит от общего музыкального развития исполнителя.

Не следует увлекаться чрезмерно частой сменой тембров, так как это нарушает целостность произведения — даже при очень ловком и «незаметном» переключении регистров.

Необходимо знать, что регистры  можно использовать для расширения диапазона вниз — до *соль* и *фа* большой октавы; регистр  — для увеличения диапазона вверх — до *ми* и *ля* четвертой октавы.

В Школе не везде указаны регистры и их смена — учащемуся иногда предоставляется возможность самому определить нужный тембр, отвечающий характеру произведения.

Создание репертуара

Чтобы прочно закрепить технические навыки, выработать точность, непринужденность, автоматизм движений, необходимо постоянно повторять выученные произведения.

Активизации этой работы будет способствовать устройство вечеров, на которых учащиеся исполняют свою программу, включающую лучшие из пройденных произведений.

Созданный репертуар следует повторять не реже двух раз в неделю, не исключая и периода интенсивной работы над новыми произведениями. Это является своего рода отдыхом, разрядкой.

Чтобы произведение не «заигралось», необходимо иногда заново восстанавливать слуховые представления и звуко-моторные связи путем детальной проработки произведения (как при разучивании): играть в замедленном темпе, проигрывать некоторые части и партии правой и левой руки отдельно, уточнять аппликатуру, вдумываться в художественное содержание пьесы и искать новые выразительные средства.

Постоянная работа над репертуаром является залогом успешных выступлений аккордеониста перед слушателями.

Об исполнении на эстраде

Для выступления следует брать только те произведения, которые по своей сложности не превышают возможностей аккордеониста.

Нельзя выносить на сцену недоученные, «сырые» произведения.

Основная работа над техникой должна заканчиваться заблаговременно: ее интенсификация в последние дни перед концертом только нагнетает чувство беспокойства и неуверенности.

Большую роль при подготовке может сыграть запись исполнения на магнитофонную ленту: прослушивание записи позволит учащемуся проанализировать свою игру.

В последний период подготовки полезно проверять стабильность исполнения в различной обстановке. Например, можно имитировать концертную обстановку дома, играя перед родными и знакомыми.

За несколько дней до выступления следует прорепетировать всю программу — желательно в помещении, где состоится концерт.

Подготовка к выступлению — это не только отличное овладение произведением, но и психологическая настройка исполнителя. Он должен выходить на сцену с сознанием, что ему есть чем поделиться, с желанием выразить свое понимание исполняемых произведений, не заботясь о создаваемом впечатлении. Умение играть на эстраде — это в значительной степени умение сосредоточиваться на содержании произведения, забыв о технике и окружающей обстановке. Конечно, встреча со слушателями всегда волнует, но чем чаще будут эти встречи, тем привычнее станет обстановка.

ТРЕТИЙ ГОД ОБУЧЕНИЯ

МОРДЕНТ

Мордент — w — мелизм*, состоящий из трех звуков: основного (над которым выставлен знак мордента), вспомогательного (ступенью выше) и снова основного. Мордент исполняется быстро, за счет длительности основной ноты.

Простой мордент

написано :

исполняется :

Перечеркнутый мордент исполняется с нижним вспомогательным звуком:

Перечеркнутый мордент

написано :

исполняется :

При исполнении мордента опорным является первый звук, в отличие от форшлага, где акцентируется следующий за ним звук:

написано :

исполняется :

Задание 1: Добавьте к некоторым звукам мелодии морденты:

* Мелизм — украшение основного звука.

Задание 2: Исполните с простыми и перечеркнутыми мордентами мелодии пьес «Ах, во саду, саду» (пример 8) и «Птичка» (пример 22).

121. Этюд

Н. ГОЛУБОВСКАЯ

Allegretto

ТРЕЛЬ

Трель — мелизм, заключающийся в быстром, многократном чередовании основного звука с соседним, ступенью выше. Обозначается сокращенно tr или tr .

пишется:

исполняется:

Трель необходимо исполнять ровно, без напряжения. «Хорошо исполнить трель — значит четко представить ее звучание» (И. Гофман).

Рекомендуется вначале играть трель в медленном темпе:

Затем — быстро, с моментами освобождения, короткую трель:

После этого можно переходить к исполнению длинных трелей в быстром темпе.

*) исполняется:

Упражнение

Three systems of musical notation for an exercise. Each system consists of a treble and bass clef staff. The first system has fingerings 2, 3 4, 5 4, 3, and 4 3. The second system has fingerings 2, 3 2, and 1. The third system has upward arrows above the notes.

Досочините партию левой руки. Исполните упражнение также в ре мажоре и ля мажоре.

122. Этюд
(Трель)

Commodo (Спокойно)

К. ЧЕРНИ





Musical notation for Etude 122, Op. 10, No. 2 by Chopin. It consists of two systems of treble and bass clef staves. The first system includes markings for *mp*, *poco cresc.*, and *mf*. Fingerings 2-3, 2-3, 1 2, and 3 are indicated. The second system includes fingerings 3-4, 3, 2, 3, 2, 3, and 5.



123. Танец

Allegretto

Й. ГАЙДН

* При игре на аккордеоне с пятью регистрами и менее следует регистр  заменять регистром  а регистр  регистром 

РЕПЕТИЦИЯ

Репетиция — это быстрое, многократное извлечение одного и того же звука чередующимися пальцами. *

Упражнение

Разучите гамму с применением приема репетиции.

124. Этюд
(Репетиция)

К. ЧЕРНИ

* Медленное чередование повторяющихся звуков можно исполнять одним и тем же пальцем.

Тридцатьвторые вдвое короче шестнадцатых. Следовательно, две тридцатьвторые равны одной шестнадцатой: $\text{♩} = \text{♩}$; $\text{♩} = \text{♩}$

125. Песня Торопа
из оперы „Аскольдова могила“

А. ВЕРСТОВСКИЙ
(1790-1862)

5-2
1-2

mp *poco cresc.*

poco meno mosso

più mosso

poco sostenuto

rit.

fp *P* *f*

Обратите внимание на мелкие ноты в такте 20. Данный мелодический оборот представляет собой мелизм, который называется группетто и обозначается знаком ∞.

пишется:

исполняется:

Упражнение



Ре мажор

ДЛИННЫЕ АРПЕДЖИО

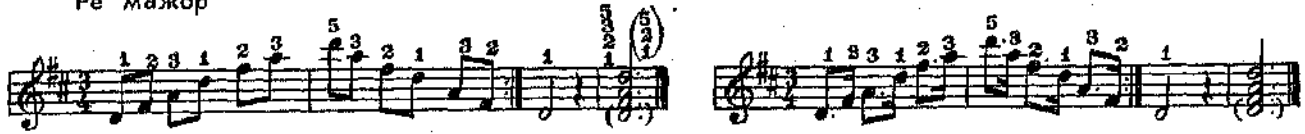

Ля мажор



126. Немецкий танец

Л. БЕТХОВЕН

Leggiero (Легко)

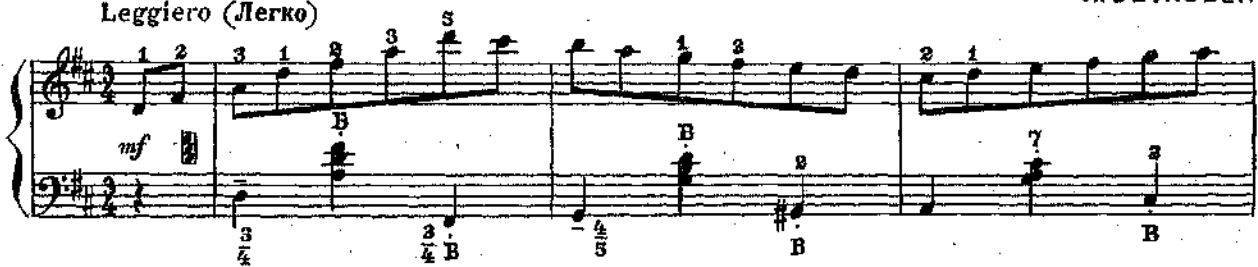

ТРЕЗВУЧИЯ И ИХ ОБРАЩЕНИЯ

Трезвучием называется аккорд из трех звуков, которые можно расположить по терциям. Любое трезвучие в тесном расположении содержит две терции. В зависимости от величины терций (большая, малая) различают трезвучия мажорные (В), минорные (М), увеличенные (Ув) и уменьшенные (Ум).

Звуки, из которых состоит трезвучие, называются:

	В	В	В
до мажор			
	тоническое трезвучие (Т)	трезвучие IV ступ. субдоминантовое (S)	трезвучие V ступ. доминантовое (D)
ля минор			
	М	М	В

Обращением трезвучия называется такое перемещение голосов, при котором нижним звуком (басом) становится терцовый или квинтовый тон.

Упражнение

Не спеша

Определите обращения трезвучий в партии правой руки. Обозначьте буквами аккорды аккомпанемента. Транспонируйте* упражнение в соль мажор и ре мажор.

(8-----)



Allegretto

127. Токкатина

Д. КАБАЛЕВСКИЙ

* Транспонированием называется перенос всех звуков музыкального произведения на определенный интервал вверх или вниз. При транспонировании на любой интервал, кроме октавы, тональность меняется.

The musical score consists of six systems of two staves each. The right hand (RH) plays chords with various voicings, often marked with '4' and '5' above the notes. The left hand (LH) plays a bass line with octaves and triplets, often marked with 'B' and '3' below the notes. Dynamics include *f* (forte), *p* (piano), and *pp* (pianissimo). The piece ends with a double bar line.

Какие виды аккордов (обращений) использованы в партии правой руки?

Задание: сыграйте аккорды на правой клавиатуре. Определите вид (обращение) каждого аккорда и затем преобразуйте все аккорды в основные трезвучия.



Упражнения



Исполните упражнения нон легато и стаккато. Определите обращения аккордов. Подберите на левой клавиатуре готовые аккорды без басов и с басами, сходные по звучанию с аккордами данных упражнений.

Зная обращения трезвучий, учащийся может записать знакомую мелодию аккордами. На основе аккордовых звуков можно придумать гармоническую фигурацию.

Полянка. Русская народная песня

гармоническая фигурация

мелодия аккордами

Весело

Добавьте аккорды к мелодии пьесы «Полянка» (пример 34). Из трехголосных аккордов можно образовать четырехголосные, если удвоить в октаву один из его голосов. Чаще всего удваивается верхний мелодический голос.



ОБРАЩЕНИЯ ТРЕЗВУЧИИ НА ЛЕВОЙ КЛАВИАТУРЕ

Каждая кнопка мажорного и минорного ряда дает определенное трезвучие или обращение трезвучия*. Изменить вид готового аккорда можно путем добавления баса:

готовые аккорды обращения

Вид полученного аккорда определяется по басу (нижнему звуку) даже в том случае, если бас и аккорд берутся порознь. Различные обращения аккордов можно получить при сочетании партий правой и левой руки. Аккорды могут быть записаны в нескольких вариантах (а, б, в):

Полянка. Русская народная песня

Добавьте в аккомпанементе недостающие басы для получения различных обращений аккордов, как показано в такте I. Аккорды каких ступеней используются в этой песне?

* Построение готовых аккордов ограничено диапазоном звукоряда соль малой октавы — фа # первой октавы.

** Цифрами обозначены обращения аккордов.

Исполните пьесу «Шуточная» (пример 18), дополнив аккомпанемент обращениями трезвучий.

Задание: допишите недостающие звуки аккордов:

128. Менуэт



Tempo di minuetto

Л. БЕТХОВЕН

Назовите обращения трезвучий в тактах 3, 10—13. Найдите аккорды основных ступеней (I, IV, V). Проставьте сокращенные обозначения аккордов.

ВАРИАЦИИ

В форме вариаций пишутся не только произведения под таким названием, но и части сонатин, чакон, пассакальи * и др. На основе уже имеющихся знаний учащийся сможет сочинять вариации на знакомые темы. Например:

тема

вар. 1

вар. 2

вар. 3

вар. 4

Для сочинения вариаций можно использовать темы из I части данной Школы.

* Чакона и пассакалья — это пьесы в форме полифонических вариаций; они произошли от старинных медленных танцев трехдольного размера.

«Для правильного постижения музыки недостаточно только исполнять ее, а нужно также уметь ее сочинять».

(Жан-Жак Руссо)

Сочините вариации на темы:



129. Тема и вариация

И. ПРАЧ



Allegretto

гармоническая фигурация

мелодическая фигурация

с 3188 к

The image shows two systems of musical notation for piano. The first system consists of four measures. The right hand has triplets of eighth notes, and the left hand has chords with accents. The second system consists of five measures, continuing the melodic and harmonic development with various chords and fingerings.

Знак γ указывает на прием акцентированное стаккато (см. также Танец Д. Шостаковича, пример 150). От обычного стаккато данный пример игры отличается более активной работой меха (см. раздел «Акцент», I часть, с. 41).

Если приемом акцентированное стаккато нужно исполнить несколько звуков подряд, то четкость звучания каждого из них обеспечивается энергичным, широким (обобщающим) движением меха в сочетании с упругими меховыми толчками на каждой ноте.

130. Как ходил-гулял Ванюша

Русская народная песня

Обработка В. Лушников

Не спеша

The image shows three systems of musical notation for piano. The first system starts with a tempo marking 'mf' and the instruction 'Не спеша'. The music is in 2/4 time and features a melody in the right hand and chords in the left hand. The second system continues the piece with similar harmonic structure. The third system concludes the piece with final chords and a melodic flourish.

First system of a piano piece. It consists of a grand staff with treble and bass clefs. The right hand has a melody with various ornaments and fingerings (4, 1, 4, 2, 1, 5, 3, 1, 2, 1). The left hand provides harmonic accompaniment with chords and bass lines. Dynamics include *M* and *B*.

Second system of the piano piece. The right hand continues the melodic line with fingerings (5, 3, 5, 4, 1, 5, 3, 1, 1, 1, 1, 1, 5). The left hand has chords and bass notes. Dynamics include *M* and *B*.

Third system of the piano piece. The right hand has a melodic line with fingerings (5, 2, 1, 5, 3, 2, 5, 4, 1, 5, 2, 1, 2, 3, 4, 5). The left hand has chords and bass notes. Dynamics include *B* and *M*. A *sub. mp* marking is present.

Fourth system of the piano piece. The right hand has a melodic line with fingerings (1, 2, 5, 5, 4, 1, 1, 1, 1, 4, 4, 5, 5). The left hand has chords and bass notes. Dynamics include *cresc.*, *B*, and *M*. A *f* marking is present.

131. Венгерский чардаш

Обработка В. Лушников



Moderato (постепенно прибавляя темп)

росо а росе ассел.

Fifth system of the piano piece. It starts with a *mflegato* marking. The right hand has a melodic line with fingerings (3, 2, 4, 3, 1, 1). The left hand has chords and bass notes. Dynamics include *M* and *B*.

Sixth system of the piano piece. The right hand has a melodic line with fingerings (1, 4, 2, 1, 3, 5, 1, 2, 3, 4, 1). The left hand has chords and bass notes. Dynamics include *M* and *B*.

Seventh system of the piano piece. The right hand has a melodic line with fingerings (3, 5, 1, 2, 5, 5, 3, 2, 2, 5, 1, 1). The left hand has chords and bass notes. Dynamics include *M* and *B*. A *c 3188 k* marking is present.

Allegro



132. Гимн Великому городу
 из балета „Медный всадник“

Р. ГЛИЕР

Moderato (Умеренно)

Дубль-диез-знак двойного повышения звука (на 2. полутона). Дубль-бемоль(♭♭)-знак двойного понижения звука.

написано: = звучит: написано: = звучит:

Сыграй и определи вид обращения аккордов, а также мажорные и минорные аккорды.

133. Веселое путешествие

Очень бойко

Д. КАБАЛЕВСКИЙ

This section contains four systems of musical notation for piano. Each system consists of a treble clef staff and a bass clef staff. The music features intricate melodic lines with numerous fingerings indicated by numbers 1-5. Chords are marked with letters 'B' and 'M'. Dynamics such as 'f' and 'p' are used throughout. The piece concludes with a final cadence in the fourth system.



134. Полька

М. ГЛИНКА

Allegretto

This section contains three systems of musical notation for the piece 'Полька' by M. Glinka. The notation includes treble and bass clefs, notes, rests, and fingerings. Chords are marked with 'B' and 'M'. Dynamics include 'mf' and 'f'. The piece features a repeat sign in the first system and concludes with a final cadence in the third system.

Повторить от знака X до слова „Конiec“

Сколько в данной пьесе частей? Изменяется ли на протяжении пьесы тональность, лад и характер музыки?



Allegretto

rit.

p legato



136. Мазурка из балета „Копелля“

Л. ДЕЛИБ

Темп мазурки

The musical score is written for piano and consists of six systems. Each system contains a treble and bass clef staff. Fingerings are indicated by numbers 1-5 above or below notes. Dynamics include *ff*, *mf*, and *f*. Performance markings include *Vivace*, *leggio*, and *Конец*. A first ending bracket is present in the final system.

Играть с начала до слова „Конец“



137. Пьеса

Й. ГАЙДН

Vivo (Живо)

The musical score is written for piano and consists of eight systems of staves. The key signature is one sharp (F#) and the time signature is 3/4. The piece is marked 'Vivo (Живо)'. The score includes various dynamic markings: *p* (piano), *mp* (mezzo-piano), *f* (forte), and *mf* (mezzo-forte). Performance instructions include *cresc.* (crescendo), *poco rit.* (poco ritardando), and *a tempo*. The score features numerous fingerings, slurs, and articulation marks. Chord symbols 'B' and 'M' are placed above the bass staff. The piece concludes with a final chord in the bass staff.



138. Сонатина

Т. ХАСЛИНГЕР

Allegretto

Музыкальная партитура для фортепиано, состоящая из семи систем. Каждая система включает две стaves: верхнюю (сопрано) и нижнюю (альто/тенор). Музыка написана в 2/4 такте и тональности B-мажор (два диэза). Динамические оттенки варьируются от *p* (пиано) до *ff* (фортефорте). В партитуре присутствуют различные музыкальные знаки: *grivo*, *f*, *p*, *ff*, *M*, *L* (legato), *acc.* (accento), а также нотные украшения в виде флагов и акцентов. В начале каждой системы напечатаны номер такта и номера пальцев (1-5). В некоторых местах указаны альтернативные варианты нотации, например, $\frac{3}{4}$ и $\frac{7}{4}$.

Эту пьесу надо исполнять очень ритмично, собранно. Мех следует вести энергично, упруго, не расслабляя исполнительский аппарат даже во время пауз, образующихся при игре стаккато, — это обеспечит четкое звучание опорных звуков.

Упражнение: подготовка акцента во время пауз с помощью упругого движения мехом:

Пунктиром показана динамика подготовительных движений. Пальцы не ударяют по клавишам, а легко прикасаются к ним.

Имитация (подражание) — это повторение каким-либо голосом темы (или мелодического оборота), прозвучавшей непосредственно перед этим в другом голосе, который во время имитации, как правило, продолжает свое движение, образуя противосложение к ней.

139

139. Песня

Н. ЛЮБАРСКИЙ

Andante cantabile

3 1 3 1 5

Тема $B \frac{3}{4}$ противосложение

М М f имитация

В

М



140. Ария

И.С. БАХ
(1685-1750)

Andante sostenuto (Сдержанно, не спеша)

f maestoso

В

В (rit.)

f_3



141. Этюд

Moderato (Умеренно)

К. ЧЕРНИ

142. Этюд

Оживленно

В. ЖИГАЛОВ

В В В В

143. Этюд

Г. Салов

Быстро

f В М М 7. Б М М 7.

Б М М 7. В М М 7. В

p

М М 7. М М 7. М

7. М 7. М 7. М 7. М

rit.

М М 7. М М 7. М

a tempo

p В(*f*) М М 7. Б М М 7.

rit.

Б М М 7. Б М М 7. В

144. Этюд

В. БУХВОСТОВ

Moderato

1 4 1 4 1 1 1 5 1 3 1 4 1 4

mf *legato* B M 7 B

L 2 1 2 3 5 2 1 2 4 5 2 1 4 1 1 4 1

mp 7 B 7 B

5 1 3 2 4 4 1 3 1 4 1

f 7 B 7 B

L 2 1 2 3 5 3 1 2 4 5 3 1 4 5 1 1 5

mf B B M 7 B 7

1 1 5 4 3 3 2 3 1 3 1 3

B B 7 B

L 1 5 1 3 5 1 3 5 4 1 2 4 1 1 2 1 3

7 B 3 7 4 3 *f*

ЧЕТВЕРТЫЙ И ПЯТЫЙ ГОДЫ ОБУЧЕНИЯ

ХРОМАТИЧЕСКАЯ ГАММА

Хроматической называется гамма, состоящая из полутонов. Она образуется посредством заполнения целых тонов мажорной или минорной гаммы промежуточными звуками.

Освоив исполнение гаммы каждой рукой, играйте ее двумя руками.



145. Этюд

К. ЧЕРНИ

СЕПТАККОРДЫ

Септаккорд — это аккорд из четырех звуков, которые можно расположить по терциям. Он образуется из любого трезвучия путем добавления терции. Звуки септаккорда соответственно называются:

прима, терция, квинта, септима. Септаккорд, образованный на V ступени лада, носит название доминантсептаккорда; он состоит из мажорного трезвучия плюс малая терция.

РАЗРЕШЕНИЕ

септаккорды разных ступеней

Септаккорд имеет три обращения: с терцовым тоном внизу — квинтсектаккорд ($\frac{6}{5}$), с квинтой вверху — терцквартаккорд ($\frac{4}{3}$), с септимой внизу — секундаккорд (2). Вид обращения определяется по нижнему звуку, то есть басу:



Септаккорды, образующиеся при сочетании обеих партий, также определяются по басу:



Септаккорд, состоящий из трех малых терций, называется уменьшенным. На аккордеонах с трехголосными готовыми аккордами уменьшенный септаккорд можно получить путем добавления к уменьшенному трезвучию четвертого звука.



Арпеджио доминантсептаккорда

До мажор:
короткие



длинные



Ля минор:
короткие





При наличии соответствующего диапазона звуков можно исполнять данные арпеджио в пределах трех октав.

ТРЕМОЛО

Быстрое чередование нескольких звуков или повторение одного и того же звука носит название тремоло:

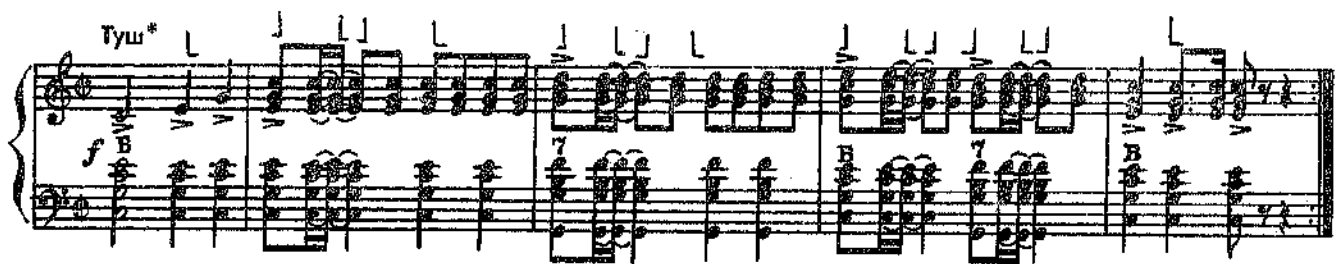

Упражнение



146. Веселая игра

А. СУДАРИКОВ

Оживленно

Конец

* Произведение, исполняемое во время чествований.

The first system consists of three systems of piano and bass staves. The top system starts with a piano (p) dynamic and includes chords marked with 'M' and 'B'. The middle system features a forte (f) dynamic and includes a chord marked 'M'. The bottom system concludes with a double bar line and a repeat sign.

В 147. Латышский народный танец Обработка В. Жигалова

Оживленно, весело, легко

The second system contains five systems of piano and bass staves. It begins with a mezzo-forte (mf) dynamic and includes fingerings such as '3 2' and '3 5'. The middle system features piano (p) dynamics and includes a chord marked 'B'. The bottom system includes a mezzo-piano (mp) dynamic and includes a chord marked 'B'. The system concludes with a double bar line and a repeat sign.

The first system of the musical score features a treble and bass clef. The treble clef contains a melodic line with various fingerings (e.g., 2 3 4 3 2 3 2 3, 1 3 2 3 2, 1 2 3 2 1, 2 1 2) and a repeat sign with first and second endings. The bass clef contains a bass line with chords and fingerings (e.g., 7, 3, 5 4 2, 7, 3 5 2 4, 3 5). Chords are labeled with 'Б' (B) and 'М' (M). The key signature has two sharps (F# and C#).

148. Гармоника - говорушка

Напевно

Е. КУЗНЕЦОВ

The second system continues the piece with a treble and bass clef. The treble clef has a melodic line with fingerings (e.g., 5, 3, 4, 3 5, 1-3, 1, 3 5). The bass clef has a bass line with chords and fingerings (e.g., 7, 3, 4, 5, 4, 3). Chords are labeled with 'mp', 'Б', and 'М'. The key signature has two sharps.

The third system continues the piece with a treble and bass clef. The treble clef has a melodic line with fingerings (e.g., 1, 1 4, 1 5, 1 3 5). The bass clef has a bass line with chords and fingerings (e.g., 7, 7, 7). Chords are labeled with 'Б', 'М', and '7'. The key signature has two sharps.

The fourth system continues the piece with a treble and bass clef. The treble clef has a melodic line with fingerings (e.g., 5 3, 1 2 3, 1, 1 3 5, 1 2). The bass clef has a bass line with chords and fingerings (e.g., 7, 2, 2, 7, 2). Chords are labeled with 'Б', 'М', and '7'. The key signature has two sharps.

The fifth system continues the piece with a treble and bass clef. It includes a first and second ending in the treble clef. The treble clef has a melodic line with fingerings (e.g., 1, 1 4, 3 2 3 4, 2 1 3 2 3 4, 2 3 3 2 3, 2 3). The bass clef has a bass line with chords and fingerings (e.g., 7, 7, 7, 7, 7, 7). Chords are labeled with 'Б', 'М', and '7'. The key signature has two sharps.

The sixth system continues the piece with a treble and bass clef. The treble clef has a melodic line with fingerings (e.g., 2 1 2 3, 1 2 3, 5 4 3 2 3 4, 5, 1 2 4 2 3 1 3 2, 4 3 2 3, 5 4 3 2, 4). The bass clef has a bass line with chords and fingerings (e.g., 2, 3 5 4 2, 2, 7, 7). Chords are labeled with 'Б', 'М', and '7'. The key signature has two sharps.

149. Вариации на тему русской народной песни „Посею лебеду“

Довольно скоро

В. ИВАНОВ

The musical score is arranged in eight systems, each with a treble and bass staff. The first system includes fingerings (3, 5, 3, 2, 1, 1) and chords marked 'Б' and 'М'. The second system has chords 'Б', '7', 'Б', 'Б', '7', 'Б', 'М', 'М', 'М'. The third system features a melodic line with fingerings (1, 5, 2, 1, 5, 2, 1, 3, 1, 12, 4, 3) and chords '7', 'М', 'М', '7', and a dynamic marking 'p'. The fourth system is a continuous melodic line with a 'trp' marking. The fifth system continues the melodic line with a 'cresc.' marking. The sixth system has chords 'Б', '7', 'Б', 'Б', '7', 'Б'. The seventh system has chords 'М', 'М', '7', 'М', 'М', '7'. The eighth system includes fingerings (1, 2, 3, 1, 3, 4, 5, 1, 2, 3, 4, 3, 4, 1, 5, 5) and chords 'Б', 'Б', 'Б', 'М', 'Б', 'М', with dynamics 'sp', 'cresc.', and 'dim.'. The word 'замедляя' is written above the final system.

First system of musical notation, measures 1-4. Treble clef, key signature of one sharp (F#). Bass clef. Dynamics include *p*. Chords are marked with 'B' and 'M'. Fingerings are indicated by numbers 1-5.

Second system of musical notation, measures 5-8. Treble clef, key signature of one sharp (F#). Bass clef. Dynamics include *mf*. Chords are marked with 'B' and 'M'. Fingerings are indicated by numbers 1-5.

Third system of musical notation, measures 9-12. Treble clef, key signature of one sharp (F#). Bass clef. Dynamics include *M*. Chords are marked with 'B' and 'M'. Fingerings are indicated by numbers 1-5.

Fourth system of musical notation, measures 13-16. Treble clef, key signature of one sharp (F#). Bass clef. Dynamics include *M*. Chords are marked with 'B' and 'M'. Fingerings are indicated by numbers 1-5.

ускоряя

в темпе

Fifth system of musical notation, measures 17-20. Treble clef, key signature of one sharp (F#). Bass clef. Dynamics include *cresc.*, *M*, and *f*. Chords are marked with 'B' and 'M'. Fingerings are indicated by numbers 1-5.

Sixth system of musical notation, measures 21-24. Treble clef, key signature of one sharp (F#). Bass clef. Dynamics include *M*. Chords are marked with 'B' and 'M'. Fingerings are indicated by numbers 1-5.

Seventh system of musical notation, measures 25-28. Treble clef, key signature of one sharp (F#). Bass clef. Dynamics include *p*. Chords are marked with 'B' and 'M'. Fingerings are indicated by numbers 1-5.

5
cresc. poco a poco

4 3

Detailed description: This system shows the first two staves of a musical score. The right hand (treble clef) has a melodic line starting with a 5th finger fingering. The left hand (bass clef) has a rhythmic accompaniment with a 4-3 fingering. The tempo/mood is marked 'cresc. poco a poco'.

2 3
 5 4
 4 3 4
 B B

Detailed description: This system continues the musical score. The right hand has a melodic line with a 5th finger fingering. The left hand has a rhythmic accompaniment with a 2-3 fingering. The tempo/mood is marked 'cresc. poco a poco'.

4 3 2
 3
 sp
 cresc.
 7
 B B

Detailed description: This system continues the musical score. The right hand has a melodic line with a 4-3-2-3 fingering. The left hand has a rhythmic accompaniment with a 4-3-2-3 fingering. The tempo/mood is marked 'sp' and 'cresc.'.

150. Танец

Vivace (Живо, весело)

Д. ШОСТАКОВИЧ

mf B

Detailed description: This system is the beginning of the '150. Танец' piece. It features a lively melody in the right hand and a rhythmic accompaniment in the left hand. The tempo is marked 'Vivace' and the mood is 'Живо, весело'. The dynamic is 'mf'.

1. 2. 3 1 2 1 3 2 1 4 3 2 1 3 1 2
 2 4 5 2 3 7
 3 2 4 3 5 4 2 4 2 4 3 4 2 3 2
 B B B B B B B B

Detailed description: This system shows the first two measures of the '150. Танец' piece. It features a lively melody in the right hand and a rhythmic accompaniment in the left hand. The tempo is marked 'Vivace' and the mood is 'Живо, весело'. The dynamic is 'mf'.

3 1 2 1 2 1 3 2 3 2 3 2 3 2 1 2 5 5
 3 2
 B B B B

Detailed description: This system shows the next two measures of the '150. Танец' piece. It features a lively melody in the right hand and a rhythmic accompaniment in the left hand. The tempo is marked 'Vivace' and the mood is 'Живо, весело'. The dynamic is 'mf'.

Сколько частей в этой пьесе? Обратите внимание на акцентированное стаккато. Чтобы освоить это произведение, необходимо поиграть хроматическую гамму левой и правой рукой.

151. Марш

С. ПРОКОФЬЕВ
(1891-1953)

Tempo di marcia

с 3188 к

152. Мечты

Г. ПАХУЛЬСКИЙ

Moderato

1 3 2 1 2 1 2 3 2 4 2

p Б Б 7 Б *mf* М М

Б⁴ 3 (3) 2 5 3 2 4 3 5 2 Б (3)

2 3 2 1 1

7 М *più f* Б 7

Б 7 (3) 3 4 (3) 4

2 1 1 3 4 3-4 5

pp у Б 7 Б *mf*

Б (3) (3) 5

4 3 4 5 3-4 5 3 4 5 4 2

p rit.

Б³ 2 3

a tempo

1 3 2 1 2 2 3 2 4

p Б Б 7 Б *mf* М М

4. 3 (3) 2 5

7 М *più forte* Б 7 7

(3) 7 7

Musical score for page 156, consisting of five systems of piano accompaniment. The notation includes treble and bass clefs, dynamic markings such as *pp*, *mp*, *p*, and *pp*, and articulations like *rit.* and *a tempo*. Fingerings are indicated by numbers 1-5. Chord symbols (B, M) and figured bass (7, 5, 4, 3, 2) are present. The piece concludes with a final chord and a 4-measure rest.

153. Грустная песенка

В. КАЛИННИКОВ
(1866-1900)

Musical score for '153. Грустная песенка' by V. Kalinnikov. The score is in 4/4 time and includes a vocal line and piano accompaniment. The tempo is marked *Andante*. Dynamics range from *p* to *cresc.*. The score features various articulations such as *rit.* and *a tempo*. Fingerings are indicated by numbers 1-5. Chord symbols (M, B) and figured bass (7, 5, 4, 3, 2) are present. The piece concludes with a final chord and a 3-measure rest.

più mosso

rit. a tempo

Tempo I

rit. a tempo

rall.

154. Марш Черномора
из оперы „Руслан и Людмила“

М. ГЛИНКА

Tempo di marcia

First system of musical notation, featuring a treble and bass clef. It includes a key signature of one sharp (F#) and a 2/4 time signature. The music consists of a melodic line in the treble and a bass line in the bass. Fingerings are indicated by numbers 1-5 above notes. Dynamics include *P* (piano) and *B* (basso).

Second system of musical notation. It continues the piece with similar notation. Dynamics include *f* (forte), *M* (mezzo), and *pp* (pianissimo). Fingerings and articulation marks are present throughout.

Third system of musical notation. It features a first ending bracket labeled "1." at the end of the system. Dynamics include *M* (mezzo) and *p* (piano).

Fourth system of musical notation. It includes a second ending bracket labeled "2." at the end of the system. Dynamics include *mf* (mezzo-forte).

Fifth system of musical notation, starting with a section labeled "Trio". It includes a key signature change to one flat (Bb) and a 3/4 time signature. Dynamics include *p dolce* (piano dolce). The notation includes complex chords and fingerings.

Sixth system of musical notation. It continues the Trio section with various dynamics and complex chordal textures.

Seventh system of musical notation, concluding the Trio section. It features a key signature change back to one sharp (F#) and a 2/4 time signature. Dynamics include *mf* (mezzo-forte).

155. Тарантелла

А. ДЖУЛИАНИ
ПРИ ПОВТ.

Presto

(8)

The musical score is written for piano and consists of seven systems. Each system contains two staves: a treble clef staff and a bass clef staff. The key signature is one sharp (F#) and the time signature is 3/4. The tempo is marked 'Presto'. The score includes various dynamics such as *mf*, *p*, *f*, *dolce*, and *cresc.*. There are also articulation marks like accents and slurs. Chords are labeled with letters: 'M', 'B', and '7'. Fingerings are indicated by numbers 1-5. The piece ends with a 'cresc.' marking.

156. Венгерский танец №5

Allegro

И. БРАМС

First system of musical notation. Treble clef, key signature of one sharp (F#). The piece begins with a series of eighth-note chords in the right hand, with fingerings 1, 2, 3, 1, 4. The left hand plays a bass line with chords marked 'M' and 'B'. A double bar line is followed by a section marked *f marcato* with a dynamic marking of *f*. The right hand has a triplet of eighth notes with fingerings 5, 2, 1. The left hand has a triplet of eighth notes with fingerings 7, 7, 7.

Second system of musical notation. Treble clef. The right hand continues with eighth-note chords and fingerings 4, 1, 5, 1, 4, 3, 2. The left hand has chords marked 'M' and 'B'. A double bar line is followed by a section marked *rit.* (ritardando) and then *a tempo*. The right hand has a triplet of eighth notes with fingerings 5, 1, 1. The left hand has a triplet of eighth notes with fingerings 7, 7, 7.

Third system of musical notation. Treble clef. The right hand has eighth-note chords with fingerings 3, 4, 1, 3, 2, 4, 3, 2. The left hand has chords marked 'B' and 'M'. A double bar line is followed by a section marked *Vivace* with a dynamic marking of *f*. The right hand has a triplet of eighth notes with fingerings 5, 1, 3. The left hand has a triplet of eighth notes with fingerings 5, 5, 5.

Fourth system of musical notation. Treble clef. The right hand has eighth-note chords with fingerings 4, 3, 5, 3, 5, 3, 5, 3. The left hand has chords marked 'M' and 'B'. A double bar line is followed by a section marked *Vivace* with a dynamic marking of *f*. The right hand has a triplet of eighth notes with fingerings 5, 1, 3. The left hand has a triplet of eighth notes with fingerings 5, 5, 5.

Fifth system of musical notation. Treble clef. The right hand has eighth-note chords with fingerings 5, 1, 3, 5, 3, 5, 3, 5, 3, 5, 3, 5, 3. The left hand has chords marked 'B' and 'M'. A double bar line is followed by a section marked *poco rit.* (poco ritardando) and then *a tempo*. The right hand has a triplet of eighth notes with fingerings 5, 1, 3. The left hand has a triplet of eighth notes with fingerings 5, 5, 5.

Sixth system of musical notation. Treble clef. The right hand has eighth-note chords with fingerings 5, 4, 5, 2, 5, 2, 4, 2, 4, 2, 3, 2, 5. The left hand has chords marked 'B' and 'M'. A double bar line is followed by a section marked *poco rit.* (poco ritardando) and then *a tempo*. The right hand has a triplet of eighth notes with fingerings 5, 1, 3. The left hand has a triplet of eighth notes with fingerings 5, 5, 5.

Seventh system of musical notation. Treble clef. The right hand has eighth-note chords with fingerings 5, 2, 5, 3, 5, 2. The left hand has chords marked 'B' and 'M'. A double bar line is followed by a section marked *Coda* with a dynamic marking of *f*. The right hand has a triplet of eighth notes with fingerings 5, 1, 3. The left hand has a triplet of eighth notes with fingerings 5, 5, 5. Below the system, the text 'Da Capo' is written.

157. Сонатина

Л. БЕТХОВЕН

Andantino cantabile (Не скоро, напевно)

The musical score is presented in six systems, each with a treble and bass staff. The key signature is one sharp (F#), and the time signature is 3/4. The tempo and mood are indicated as "Andantino cantabile (Не скоро, напевно)".

- System 1:** Starts with a piano (*p*) dynamic. The right hand begins with a circled first measure. Fingerings 1, 3, 4, 4, 5, 4, 5 are shown above the notes. The left hand has chords marked with "М" and "Б".
- System 2:** Includes a *cresc.* marking. The right hand has a circled measure with fingerings 4, 5, 3, 1, 1, 2, 5, 4, 5, 4. The left hand has chords marked "Б".
- System 3:** The right hand has a circled measure with fingerings 5, 5, 4, 3, 2, 2, 5, 4, 5, 3, 1. The left hand has chords marked "М" and "Б". A piano (*p*) dynamic appears at the end of the system.
- System 4:** The right hand has a circled measure with fingerings 3, 4, 5, 4, 3, 4, 5, 4, 3, 2, 1. The left hand has chords marked "М", "У", "М", "Б", "М".
- System 5:** Starts with a mezzo-forte (*mf*) dynamic. The right hand has a circled measure with fingerings 4, 3, 2, 4, 5, 4, 3, 4, 3, 2, 4, 3, 2, 4, 3, 2, 1. The left hand has chords marked "Б" and "7".
- System 6:** The right hand has a circled measure with fingerings 5, 5, 2, 4, 3, 5, 1, 3, 4, 3. The left hand has chords marked "Б" and "Б". The piece ends with a piano (*p*) dynamic and a double bar line.

с 3188 к

Musical score for piano, consisting of five systems of two staves each. The notation includes treble and bass clefs, various note values, rests, and dynamic markings such as *mf*, *p*, and *pp*. Fingerings and articulation marks are also present throughout the piece.

158. Рондо

А. ДИАБЕЛЛИ
(1781-1858)

Allegretto

Musical score for piano, consisting of two systems of two staves each. The notation includes treble and bass clefs, various note values, rests, and dynamic markings such as *p* and *cresc.* Fingerings and articulation marks are also present throughout the piece.

First system of musical notation. Treble clef, key signature of one sharp (F#), and 4/4 time signature. The right hand features a melodic line with slurs and fingerings (4, 2, 4, 3, 5, 5, 3, 2, 1). The left hand has chords and bass notes with fingerings (7, B, sf M, B, sf M). A circled 'c' is present in the bass line.

Second system of musical notation. Treble clef, key signature of one sharp, and 4/4 time signature. The right hand continues the melodic line with slurs and fingerings (1, 3, 1, 4). The left hand has chords and bass notes with fingerings (B, M, B, M, B, 3, 2, 3, 4, 2, 4, 5, f). A circled 'c' is present in the bass line.

Third system of musical notation. Treble clef, key signature of one sharp, and 4/4 time signature. The right hand continues the melodic line with slurs and fingerings (4, 2, 5, 2, 5, 4, 2, 4, 2, 3, 3). The left hand has chords and bass notes with fingerings (7, B, B). A circled 'c' is present in the bass line.

Fourth system of musical notation. Treble clef, key signature of one sharp, and 4/4 time signature. The right hand continues the melodic line with slurs and fingerings (3, 5). The left hand has chords and bass notes with fingerings (p, B, B, B, cresc.). A circled 'c' is present in the bass line.

Fifth system of musical notation. Treble clef, key signature of one sharp, and 4/4 time signature. The right hand continues the melodic line with slurs and fingerings (5, 2, 4, 2, 1, 2, 4, 5, 2, 1). The left hand has chords and bass notes with fingerings (B, M, B, f, 7, B, 7, p, B, 7, B). A circled 'c' is present in the bass line.

Sixth system of musical notation. Treble clef, key signature of one sharp, and 4/4 time signature. The right hand continues the melodic line with slurs and fingerings (2, 4, 1, 3, 1, 4, 5, 4, 5). The left hand has chords and bass notes with fingerings (B, B, M, 7, B). A circled 'c' is present in the bass line.

Seventh system of musical notation. Treble clef, key signature of one sharp, and 4/4 time signature. The right hand continues the melodic line with slurs and fingerings (5, 5, 1, 4, 5, 1, 2, 4, 4, 3, 2, 1, 1, 3). The left hand has chords and bass notes with fingerings (p, 7, B, 7, M, 7, cresc., M, M). A circled 'c' is present in the bass line.

This musical score consists of six systems, each with a treble and bass staff. The first system includes a vocal line with a slur and fingerings 1, 2, 3, 5, 4. The piano accompaniment features chords marked 'B' and '7', with dynamics *f* and *p*. The second system continues with chords 'B', 'B 7', and 'B', dynamics *p* and *cresc.*, and a slur with fingerings 2. The third system has chords 'B', '7', 'B', 'M', and 'B', with dynamics *f* and *M*. The fourth system features chords 'B', 'M', 'B', 'M', and 'B', with dynamics *f* and *M*. The fifth system includes chords 'B', 'B', and 'B', with dynamics *dim.* and *p*, and slurs with fingerings 2, 4, 3, 3. The sixth system contains chords 'B', 'B', 'B', 'M', 'B', and 'B', with dynamics *cresc.*, *f*, *p*, and *dolce*, and slurs with fingerings 5, 3, 5, 2, 4.

The first system of the score consists of two staves. The upper staff contains a melodic line with various ornaments and fingerings (1, 2, 4, 1, 2, 1, 5, 3, 2, 1, 1, 2). The lower staff provides harmonic support with chords and a bass line. Performance markings include 'B' (B-flat), '7' (seventh chord), and 'leggiere' (light).
The second system continues the piece, featuring a 'cresc.' (crescendo) marking and a dynamic change to 'f' (forte). The upper staff has a melodic line with fingerings (1, 2, 3, 5, 2, 4, 1, 1, 4, 3, 1, 5, 1, 1). The lower staff includes a '7' chord and a 'B' chord.
The third system concludes the piece with a 'ff' (fortissimo) dynamic. The upper staff has a melodic line with fingerings (1, 5, 5, 5, 5, 3, 2, 5, 2). The lower staff features a '7' chord and a 'B' chord.

159. Легкая сонатина

В. МОЦАРТ

The first system of the score is marked 'Andante' and 'p' (piano). It begins with a circled '159' in the left margin. The upper staff has a melodic line with fingerings (4, 1, 2, 4, 4, 5, 1-2, 4, 5, 1, 5, 3, 5, 3, 4, 1). The lower staff has a bass line with a 'B' chord.
The second system continues the piece with a melodic line in the upper staff featuring fingerings (5, 2, 5, 4-5, 4, 3, 2, 4, 1, 3, 5, 5, 3, 4, 1) and a bass line with chords 'B', 'B', 'B', 'B', and 'B'. A 'p' dynamic marking is present at the end of the system.
The third system concludes the piece with a melodic line in the upper staff featuring fingerings (2, 3, 5, 1, 4, 5, 4, 5, 5, 3) and a bass line with chords 'B', 'B', 'B', and 'B'. A 'p' dynamic marking is present at the end of the system.

2 4 3 1 3 4 4 5 5 2

Б Б Б М Б Б Б 7 Б

5 2 4 5 4 5 1 4 5 3 2 2

p *p*

5 5 4 3 5 2 2 4 2 4

Б Б Б

(8-7)

Coda

1 2 3 5 1 3 2 5 5

p Б Б Б

РОНДО
Allegro

4 4 3 2 5 1 5 2 1 2 3

p Б Б Б Б

4 2 5 3 4 2

Б Б Б Б

1 2 4 5 2

f Б Б Б Б

First system of musical notation. Treble clef, 4/4 time signature. The right hand features a melodic line with slurs and fingerings (5, 3, 1, 5, 4, 5, 1, 2, 1, 4, 5, 1, 2). The left hand provides harmonic support with chords and bass lines, including a 'B' chord. Dynamics include 'p' and '7'.

Second system of musical notation. Treble clef, 4/4 time signature. The right hand continues the melodic line with slurs and fingerings (4, 4, 5, 1, 2, 3, 2, 4, 3, 5, 2, 7). The left hand features chords and bass lines, including a 'B' chord. Dynamics include 'f'.

Third system of musical notation. Treble clef, 4/4 time signature. The right hand continues the melodic line with slurs and fingerings (5, 4, 1, 2, 3, 1, 3, 4, 5). The left hand features chords and bass lines, including a 'B' chord. Dynamics include 'p' and 'f'.

160. Хорал

Е. ГОЛУБЕВ

Andante (8---)

Fourth system of musical notation. Treble clef, 4/4 time signature. The right hand features a melodic line with slurs and fingerings (4, 2, 1, 5, 4, 4, 5, 5, 4, 5, 5, 4). The left hand provides harmonic support with chords and bass lines, including a 'B' chord. Dynamics include 'p' and 'cresc.'.

Fifth system of musical notation. Treble clef, 4/4 time signature. The right hand features a melodic line with slurs and fingerings (5, 1, 4, 3, 5, 5, 4, 5, 4, 5, 5). The left hand provides harmonic support with chords and bass lines, including a 'B' chord. Dynamics include 'mf', 'cresc.', and 'mp'.

Sixth system of musical notation. Treble clef, 4/4 time signature. The right hand features a melodic line with slurs and fingerings (5, 4, 3, 4, 2, 4, 4, 5, 4, 3, 4, 5, 5, 4). The left hand provides harmonic support with chords and bass lines, including a 'B' chord.

Seventh system of musical notation. Treble clef, 4/4 time signature. The right hand features a melodic line with slurs and fingerings (4, 3, 2, 2, 5, 5, 5). The left hand provides harmonic support with chords and bass lines, including a 'B' chord. Dynamics include 'p'.

161. Инвенция №3

П. ЧЕКАЛОВ

Умеренно, протяжно

(8-7)

Музыкальный фрагмент №161, Инвенция №3, П. Чекалов. Темп: Умеренно, протяжно. Динамика: *mf*. Фигуры: (8-7), (2-3), (3-4), (3), (5), (4-5). Маркировки: B, poco rit., *mf*.

162. Фугетта

Д. ЦИПОЛИ

Andante

2/4

Музыкальный фрагмент №162, Фугетта, Д. Циполи. Темп: Andante. Динамика: *mp*. Фигуры: (5), (4-1), (7), (5), (3-4), (5). Маркировки: B, B, B, B, B.

5 4 5 3 4 4 4 2 5
 4 5 3 3 4 3 2 4 2 5 3 2 3 4 3
 B B B B B B B
 rit.

163. Органная прелюдия до мажор

И. С. БАХ

Andante
 p tranquillo
 5 3-4 2 3 1 2 3 1
 1 5 3 1 2 3 1 3 1 3 1 2 3 1
 poco a poco cresc.
 5 3 2 1 3 3 2 1 3 5 3 2 1 3

First system of musical notation. Treble clef, bass clef. Dynamics: *f*. Chords: B, B, B, B. Fingerings: 1 4, 1 4, 5, 5. Pedal markings: (•), (•), (•), (•). Bass line: B, B.

Second system of musical notation. Treble clef, bass clef. Dynamics: *f*. Tempo: *sostenuto*. Chords: B, B. Fingerings: 3 2 1, 4, 4, 3, 2, 5, 1, 3, 4, 1, 4, 5. Pedal markings: (•), (•). Bass line: B, B.

Third system of musical notation. Treble clef, bass clef. Dynamics: *p*. Chords: B, B, M, Y, B. Fingerings: 5, 2, 5, 4, 1. Pedal markings: (•), (•). Bass line: B.

Fourth system of musical notation. Treble clef, bass clef. Dynamics: *f*. Chords: B. Fingerings: 5, 4, 3, 1, 3, 4. Pedal markings: (•), (•). Bass line: B.

Fifth system of musical notation. Treble clef, bass clef. Dynamics: *p non legato*. Chords: B, B, B, B. Fingerings: 5, 4, 5, 5, 4, 5, 3, 2, 4, 5, 4, 3, 2. Pedal markings: (•), (•). Bass line: B, B, B, B.

Sixth system of musical notation. Treble clef, bass clef. Dynamics: *mf*. Tempo: *a tempo*. Chords: B, B. Fingerings: 5, 5, 4, 5, 3, 2, 3, 4. Pedal markings: (•), (•). Bass line: B, B. *poco a poco cresc.*

This musical score consists of four systems of staves. Each system has a treble clef staff on top and a bass clef staff on the bottom. The music features various fingering numbers (1-5) and dynamic markings such as *dim.*, *cresc.*, and *ff*. There are also some markings like 'M' and 'Y' in the bass staff. The piece concludes with a first ending bracket and a repeat sign.

164. Органная прелюдия ре минор

И. С. БАХ

This musical score is for 'Organ Prelude in D minor' by J.S. Bach. It begins with a 3/4 time signature and the tempo marking 'Andante maestoso'. The score is written for a single staff with a treble clef. It includes various fingering numbers and dynamic markings like *f* and *poco allarg.*. The piece ends with a fermata over the final note.

First system of musical notation. The right hand (treble clef) has a *p dolce* marking. The left hand (bass clef) features a sequence of chords: B, B, B. Fingering numbers 3, 2, 5, 3, 4, 2 are visible above the notes.

Second system of musical notation. The right hand has a *cresc.* marking. The left hand has a sequence of chords: B, B, B, B, B, B, B, B. Fingering numbers 2, 4, 3, 5, 4, 3, 3, 2, 5, 4, 2, 3, 5, 3, 4, 2, 4, 3, 2, 4, 3, 2, 4 are visible above the notes.

Third system of musical notation. The right hand has a *p* marking. The left hand has a sequence of chords: B, B, B, B. Fingering numbers 5, 2, 3, 1, 3, 3-4, 5, 3, 4-5, 2, 3, 4, 3 are visible above the notes.

Fourth system of musical notation. The right hand has a sequence of chords: B, B, B, B. The left hand has a sequence of chords: B, B, B, B.

Fifth system of musical notation. The right hand has a sequence of chords: B, B, B, B. The left hand has a sequence of chords: B, B, B, B.

Sixth system of musical notation. The right hand has a sequence of chords: B, B, B, B. The left hand has a sequence of chords: B, M, M, B.

Seventh system of musical notation. The right hand has a sequence of chords: B, B, B, B. The left hand has a sequence of chords: B, B, B, B. A *p* marking is present in the right hand.

2 4 1 3 1 4 3 2 1 4 5 2 3 1 2 4 5 1 2 3 1 2 3 1 5

M B M M

3 4 5 1 2 1 2 4 3 1 3 2 1 3 2 5 2 1 2 5 4 1 3 4 2 4 2 3 1 3

7 M B M B B

1 2 4 2 3 5 1 2 3 5 3 4 5 1 1 1 1 1 3 3

7 B M M

1 3 1 4 3 2 5 4 5 4 3 2 1 3 2 1 4 3 2 1 3 3 3 3

B M M 7 M

166. Этюд

Ф. БУРГМЮЛЛЕР

Vivo

1 1 4 2 1 3 1 1 3 5 1 4 1 3 2 3 4 1 4 1 3

p B 7 cresc. B 7 f B M dim. 7

1 2 1 1 1 3 2 4 1 1 1 3 5 4 3 2 1 1 3 5 4 3 2

p B 7 cresc. B 7 f B M B dim.

2. 1 3 2 3 4 2 1 2 3 1 3 4 2 1 2 3 2 1

7 B p 7 f B

167. Этюд

А. ПОПОВ

Довольно скоро

5 2 1 4 2 1 3 2 1 5 2 4 2 3 2 5 3 1 4 3 1 4 3 1 4 5 5 3 1

mf

p *f*

p *pp*

f *pp*

cresc.

ff *dim.*

5 5 4 3 1 5 5 4 3 1 5 2 1

p

6

pp

B B B

6

B B B

f M

168. Этюд

Con fuoco (С огнем)

Г. БЕРТИНИ

p M M M M M M M M

sf *sf*

M M M M B B M

B

B M M 7 B *p* 7 B

B

First system of musical notation. Treble clef with a key signature of one sharp (F#). The right hand features a complex melodic line with numerous triplets and sixteenth notes. The left hand provides a harmonic accompaniment with chords and bass lines. Fingerings are indicated by numbers 1-5 above notes. Dynamics include *f* (forte) and *M* (mezzo-forte). Chord symbols B, M, and 7 are present.

Second system of musical notation. Continues the melodic and harmonic development. Dynamics include *p* (piano) and *ff* (fortissimo). Chord symbols B and 7 are used.

Third system of musical notation. Features a prominent triplet in the right hand. Dynamics include *Mf* (mezzo-forte). Chord symbols B and 7 are present.

Fourth system of musical notation. The right hand continues with intricate melodic patterns. Dynamics include *p* (piano) and *M* (mezzo-forte). Chord symbols M and 7 are used.

Fifth system of musical notation. Similar to the previous system, with complex melodic lines. Dynamics include *M* (mezzo-forte). Chord symbols M and 7 are present.

Sixth system of musical notation. Dynamics include *f* (forte) and *M* (mezzo-forte). Chord symbols M and 7 are used.

Seventh system of musical notation. The right hand concludes with a triplet. Dynamics include *p* (piano). The word "замедляя" (ritardando) is written above the staff. Chord symbols M and 7 are present.

169. ЭТЮД

Allegro vivace (Быстро, живо)

Л. ШИТТЕ

The musical score consists of five systems of piano notation. Each system includes a treble clef staff with a key signature of one sharp (F#) and a 2/3 time signature. The bass clef staff provides harmonic support with chords and bass lines. Fingerings are indicated by numbers 1-5 above notes. Dynamics include *ff*, *sf*, *mf*, and *p*. The score features various musical elements such as slurs, accents, and repeat signs. The first system begins with a *ff* dynamic and includes a circled '2' in the treble staff. The second system has a first ending bracket. The third system has a second ending bracket and includes *sf* and *mf* dynamics. The fourth system includes a *p* dynamic. The fifth system concludes with a *p* dynamic. The piece ends with a final chord in the bass staff.

1.

2.

rit. a tempo

1

ГАММЫ, АРПЕДЖИО, АККОРДЫ

Аккорды тонического трезвучия

До мажор
Гамма

Короткие арпеджио

Длинные арпеджио

Ля минор (гармоническая)

Ля минор (мелодическая)

Аппликатура гамм, арпеджио на левой клавиатуре одинаковы во всех тональностях.

Соль мажор

Ми минор (гармоническая)

Ми минор (мелодическая)

Ре мажор

Си минор (гармоническая)

Си минор (мелодическая)

ГАММЫ

(правая клавиатура)

(5)

Аппликатура гаммы до мажор: 123, 1234, 1 применяется в двенадцати гаммах, начинающихся с белой клавиши; шести мажорных: до, соль, ре, ля, ми, си; и шести минорных: ля, ми, си, ре, соль, до (гармонические и мелодические гаммы исполняются одинаковой аппликатурой, кроме тональностей фа минор и до минор).

Шесть бемольных мажорных гамм: фа, сиб, миб, ляб, реб, сольб (или фа# мажор) исполняются

различной аппликатурой (они начинаются с черных клавиш, кроме фа мажора).

Одинаковая аппликатура (23, 123, 1234, 1) в гармонических гаммах: фа# до# минор, в гармонической и мелодической гамме соль# минор.

Остальные минорные гаммы: ре#, фа, сиб минор исполняются различной аппликатурой.

Ля мажор

Фа# минор (гармоническая)

Фа# минор (мелодическая)

Ми мажор

До# минор (гармоническая)

До# минор (мелодическая)

Си мажор

Соль# минор (гармоническая)

Соль # минор (мелодическая)



Фа # мажор



Ре # минор (гармоническая)



Ре # минор (мелодическая)



КОРОТКИЕ АРПЕДЖИО, АККОРДЫ

До-мажорная аппликатура коротких арпеджио и четырехголосных аккордов: 1235, 1245, 1245 применяется во всех мажорных тональностях и минорных: ля, ми, ре#, ре минор. В остальных минорных

тональностях: си, фа#, до#, соль #, соль, до, фа, си ♭ минор применяется другая аппликатура: 1235, 1245, 1235.

Фа мажор



Ре минор (гармоническая)



Ре минор (мелодическая)



Си ♭ мажор



Соль минор (гармоническая)



Соль минор (мелодическая)



Ми б мажор



До минор (гармоническая)



До минор (мелодическая)



Ля б мажор



Фа минор (гармоническая)



Фа минор (мелодическая)



ДЛИННЫЕ АРПЕДЖИО

До-мажорная аппликатура длинных арпеджио: 123, 123, 5 применяется в мажорных и минорных тональностях, начинающихся с белой клавиши, а также в фа# мажоре и ре# миноре.

Другая аппликатура: 212, 412, 4 применяется в мажорных и минорных тональностях, начинающихся с черной клавиши. (Кроме сиб минора, где применяется третья аппликатура: 231, 231, 2.)

Ре б мажор



Си б минор (мелодическая)



Си б минор (мелодическая)

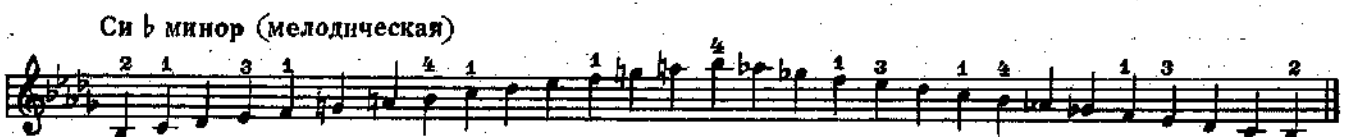

Разучивание гамм, арпеджио, аккордов

Гаммы

Не спеша Не спеша

Умеренно

3 2 3 4 2 4 2 3 3 4 2 4 2 3 2 4 2 4 3 2 3 2 4 3 2

В В В В В В В В В В В В В В

Этот пример и все последующие можно исполнять каждой рукой отдельно и двумя руками в диапазоне двух, трех октав.

Умеренно

Умеренно

Умеренно

Подвижно

Умеренно

Подвижно

Чем быстрее темп, тем меньше опорных звуков, ударений, акцентов.

Арпеджио, аккорды

Исполнять каждой рукой отдельно и двумя руками

Короткие

Медленно Умеренно

Медленно Умеренно

с 3188 к

- Accelerando, сокр. accel. (аччелерáндо) — ускоряя
 Adagio (адáжио) — медленно, спокойно
 Ad libitum, сокр. ad lib. (ад либítум) — по желанию
 Agitato (аджитáто) — возбужденно, взволнованно
 Alla marcia (áлля мáрча) — маршеобразно
 Allargando, сокр. allarg. (алляргáндо) — расширяя, замедляя
 Allegretto (аллегрétто) — оживленно
 Allegro (аллэгро) — скоро, весело
 Andante (андáнте) — не спеша
 Andantino (андантíно) — несколько скорее, чем Andante
 Animato (анимáто) — воодушевленно
 Assai (ассáи) — весьма, очень
 A tempo (а тэ́мпо) — в темпе
 Cantabile (канта́биле) — напевно
 Coda (кóда) — заключение
 Commodo (коммóдо) — спокойно
 Con (кон) — с
 Con brio (кон брío) — с огнем
 Con moto (кон мóто) — с движением
 Crescendo, сокр. cresc. (крещéндо) — усиливая
 Da capo, сокр. D. C. (да кáпо) — с начала
 Dal segno (даль сéньо) — от знака
 Diminuendo, сокр. dim. (диминувáндо) — стихая
 Dolce (дóльче) — нежно
 Espressivo, сокр. espr. (эспрессíво) — выразительно
 Fine (фíне) — конец
 Forte, сокр. f (фóртэ) — громко
 Fortissimo, сокр. ff (фóртиссíмо) — очень громко
 Glissando, сокр. gliss. (глиссáндо) — скользя
 Grazioso (грациóзо) — грациозно
 Grave (грáве) — тяжело, важно
 Larghetto (ларгétто) — довольно широко
 Largo (лáрго) — широко
 Legato (легáто) — связно
 Lento (лэ́нто) — протяжно
 Maestoso (маэстóзо) — величественно, торжественно
 Marcato (маркáто) — подчеркивая
 Meno (мэ́но) — менее
 Meno mosso (мэ́но мóссо) — менее подвижно
 Moderato (модерáто) — умеренно
 Molto (мóльто) — очень
 Morendo (морéндо) — замирая
 Non (нон) — не
 Non troppo (нон трóппо) — не слишком
 Pianissimo, сокр. pp (пнаниссíмо) — очень тихо
 Piano, сокр. p (пиáно) — тихо
 Più (пиú) — более
 Più mosso (пиú мóссо) — более подвижно
 Poco a poco (пóко а пóко) — мало-помалу, постепенно
 Presto (прéсто) — очень быстро
 Rallentando, сокр. rall. (раллентáндо) — замедляя
 Risoluto (ризолóто) — решительно
 Ritardando, сокр. ritard. (ритардáндо) — замедляя постепенно
 Ritenuuto, сокр. rit. (ритэнúто) — сдерживая темп
 Rubato (рубáто) — свободно в темповом отношении
 Scherzando (скерцáндо) — шуточно
 Sforzando, сокр. sf (сфорцáндо) — с силой, выделяя
 Sempre (сэмпрэ) — все время, всегда
 Simile, сокр. sim. (сímиле) — так же, подобно
 Sostenuuto (состэнúто) — выдержанно
 Staccato, сокр. stac. (стакáто) — отрывисто
 Subito, сокр. sub. (сúбито) — внезапно
 Tempo primo, сокр. Tempo I (тэмпо прíмо) — первоначальный темп
 Tenuto, сокр. ten. (тэнúто) — выдержанно
 Tranquillo (транкви́ллэ) — спокойно, безмятежно
 Tutti (тúтти) — все
 Vivace (вивáче) — обозначение быстрого темпа, среднего между Allegro и Presto
 Vivo (вívо) — живо

СОДЕРЖАНИЕ

От автора	2	21. <i>Степь да степь кругом.</i> Русская народная песня	34
Краткие сведения об аккордеоне	3	Вольта	34
Посадка аккордеониста и положение инструмента при игре	4	Извлечение баса и аккорда в разных поперечных рядах	34
О ведении меха	6	22. <i>Птичка.</i> Детская песенка	35
Разучивание музыкальных произведений	8	23. Е. Гнесина. <i>Этюд</i>	35
Чтение нот с листа	9	24. <i>Во поле береза стояла.</i> Русская народная песня	36
Работа над развитием слуха	9	Восьмые ноты	36
Об аппликатуре	11	25. М. Иорданский. <i>Голубые санки</i>	37
Учитель музыки и работа в классе	12	26. <i>Осень.</i> Детская песенка	37
		27. М. Качурбина. <i>Мишки с куклою танцуют полечку</i>	37
I часть		Затакт	38
ПЕРВЫЙ ГОД ОБУЧЕНИЯ		28. <i>Ах вы, сени мои, сени.</i> Русская народная песня	38
Первоначальные занятия	14	Знаки изменения высоты звуков (знаки альтерации)	38
Извлечение звуков на аккордеоне	14	29. Д. Томпсон. <i>В горах</i>	39
О регистрах	16	30. <i>Коровушка.</i> Русская народная песня	39
Подготовительные пальцевые упражнения	16	31. В. Лушников. <i>Этюд</i>	39
Запись высоты и длительности звуков. Паузы	17	Кистевое и пальцевое стаккато	40
Упражнения на правой клавиатуре	18	32. Г. Беренс. <i>Этюд</i>	40
Левая клавиатура	20	33. Д. Кабалевский. <i>Маленькое скерцо</i>	41
Упражнения на левой клавиатуре	20	Акцент	41
Освоение мажорных аккордов	21	34. <i>Полянка.</i> Русская народная песня	41
Игра двумя руками	22	35. <i>Польский народный танец</i>	42
Стаккато	23	Портаменто	42
Исполнение в одной позиции	24	36. <i>Я на горку шла.</i> Русская народная песня	42
1. Прибаутка	24	Четверть с точкой	43
Фраза. Предложение	24	37. <i>Заиграй, моя волынка.</i> Русская народная песня	43
2. <i>Как под горкой, под горой.</i> Русская народная песня	24	38. Л. Бекман. <i>Елочка</i>	44
Легато	25	39. <i>Журавель.</i> Украинская народная песня (дуэт)	44
3. А. Денисов. <i>Полька</i>	25	Альтерация на левой клавиатуре	45
4. В. Лушников. <i>Этюд</i>	25	40. <i>Гей, по дороге.</i> Русская народная песня	45
Динамические оттенки (нюансы)	26	41. <i>Армянская народная песня</i>	45
5. <i>Пчелка.</i> Болгарская народная песня	26	Вспомогательный ряд левой клавиатуры	46
6. В. Лушников. <i>Хоровод</i>	26	42. А. Чиняков. <i>Бодрая песенка</i>	46
7. В. Лушников. <i>Танец</i>	27	43. <i>Собачка потерялась.</i> Американская народная песня	47
8. <i>Ах, во саду, саду.</i> Русская народная песня	27	О выразительности исполнения	47
9. В. Лушников. <i>Этюд</i>	28	Кульминация	47
Перемещение позиций	28	44. <i>Среди долины ровные.</i> Русская народная песня	47
10. Д. Кабалевский. <i>Маленькая полька</i>	28	45. Г. Телеман. <i>Пьеса</i>	48
11. В. Лушников. <i>Этюд</i>	29	46. А. Салин. <i>Вальс</i>	49
12. <i>Веселые гуси.</i> Украинская народная песня	29	47. <i>Селезень.</i> Русская народная песня. Обработка Н. Владыкиной-Бачинской	50
13. В. Лушников. <i>Шутка</i>	30	Двойные ноты	50
ОСВОЕНИЕ МИНОРНЫХ АККОРДОВ И ДОМИНАНТСЕПТАККОРДОВ		48. Л. Шитте. <i>Этюд</i>	51
14. <i>Не летай, соловей.</i> Русская народная песня	30	49. В. Жигалов. <i>Этюд</i>	51
15. <i>В лесу калина.</i> Русская народная песня	31	50. <i>Вдоль да по речке.</i> Русская народная песня. Обработка В. Лушникова	51
16. В. Лушников. <i>Мелодия</i>	31	Мажорная гамма. Лад. Тональность	52
Нон легато	31	Тональность до мажор	53
17. <i>Во саду ли, в огороде.</i> Русская народная песня	32	51. В. Лушников. <i>Этюд</i>	54
18. <i>Шуточная.</i> Русская народная песня	32	52. Л. Бетховен. <i>Танец</i>	55
Нота с точкой	33		
19. <i>Козлик.</i> Детская песенка	33		
20. В. Лушников. <i>Маленький вальс</i>	33		

Исполнение мажорных гамм на левой клавиатуре	55
53. В. Жигалов. <i>Этюд</i>	56
54. В. Лушников. <i>Этюд</i>	57
Тональность соль мажор	57
55. К. Черни. <i>Этюд</i>	57
56. В. Моцарт. <i>Отрывок из оперы «Дон-Жуан»</i> (дуэт)	58
57. <i>Петушок</i> . Латвийская народная песня. Обработка В. Лушникова	58
Минорный лад	59
58. <i>Ивушка</i> . Русская народная песня	60
59. В. Лушников. <i>Простой мотив</i>	61
Арпеджио	61
60. Шитте—Лушников. <i>Этюд</i>	62
61. <i>Тирольский вальс</i>	63
Тональность фа мажор	63
62. А. Салин. <i>Этюд</i>	64
63. <i>Английская песенка</i> . Обработка В. Лушникова	64
64. А. Чиняков. <i>Этюд</i>	65
65. <i>Как на тоненький ледок</i> . Русская народная песня (дуэт)	65
Шестнадцатые	66
66. <i>Янка</i> . Белорусская полька	66
67. К. Черни. <i>Этюд</i>	67
68. <i>Старинный танец</i>	67
Мотив и фраза	68
69. <i>Ой, пид вишнею</i> . Украинская народная песня	68
70. <i>Я с комариком плясала</i> . Обработка А. Лядова (дуэт)	68
71. <i>Камаринская</i> . Обработка В. Лушникова	69
72. П. Чайковский. <i>Старинная французская песенка</i>	70
Закрепление пройденного	71
73. А. Гурляев. <i>Песенка</i>	71
74. В. Лушников. <i>Романс</i>	72
75. Ф. Андриев. <i>Пиццикато</i>	72
76. В. Дементьев. <i>Хорошее настроение</i>	73
77. <i>На зеленом лугу</i> . Русская народная песня. Обработка В. Лушникова	73
78. В. Дементьев. <i>Этюд</i>	74
79. Г. Беренс. <i>Этюд</i>	75
80. В. Лушников. <i>Этюд на русскую тему</i>	75
81. В. Лушников. <i>Этюд</i>	76

ВТОРОЙ ГОД ОБУЧЕНИЯ

Применение регистров	77
Восьмая с точкой и шестнадцатая	78
82. В. Дементьев. <i>Мазурка</i>	78
83. Е. Кузнецов. <i>Танец</i>	79
84. Ф. Шуберт. <i>Форель</i>	80
Короткие арпеджио	80
85. А. Биль. <i>Этюд</i>	81
86. В. Лушников. <i>Танец</i>	81
Форшлаг	82
87. Г. Беренс. <i>Этюд</i>	82
88. Ф. Шуберт. <i>Экоссез</i>	83
Минорные тональности	83
Ля минор	83
89. А. Салин. <i>Этюд</i>	83
90. А. Гедике. <i>Пьеса</i>	84

Ми минор	84
91. И. Кореневская. <i>Осенью</i>	84
92. <i>Дивлюсь я на небо</i> . Украинская народная песня	85
Ре минор	85
93. А. Пахмутова. <i>Песня о тревожной молодости</i>	85
94. Д. Циполи. <i>Менуэт</i>	86
Триоль	86
95. Л. Шитте. <i>Этюд</i>	87
96. К. Гурлит. <i>Этюд</i>	88
Синкопа	88
97. <i>Маленький краковяк</i> . Польский народный танец	89
98. Л. Бетховен. <i>Экоссез</i> . Шотландский танец	89
Интервалы на правой клавиатуре	90
99. Л. Шитте. <i>Этюд</i>	90
100. <i>Пастушок</i> . Чешская народная песня. Обработка В. Лушникова	91
101. <i>Смело, товарищи, в ногу!</i> Революционная песня	92
102. В. Бухвостов. <i>Этюд</i>	93
Интервалы на левой клавиатуре	94
103. Л. Шитте. <i>Этюд</i>	94
104. Д. Кабалеvский. <i>Сказочка</i>	95
Выдержанные звуки	96
105. В. Дементьев. <i>Эхо</i>	96
106. В. Иванов. <i>Детская полька</i>	97
Полифония	97
107. <i>Ты не стой, не стой, колодец</i> . Русская народная песня	97
108. Г. Перселл. <i>Ария</i>	98
109. В. Моцарт. <i>Менуэт</i>	99
Закрепление навыков	99
110. И. Гайдн. <i>Менуэт</i>	99
111. Л. Бетховен. <i>Романс</i>	100
112. В. Иванов. <i>Песня без слов</i>	102
113. А. Хачатурян. <i>Вальс</i>	103
114. А. Судариков. <i>Рано утром</i>	104
115. <i>Полька</i> . Обработка В. Жигалова	105
116. <i>На горе-то калина</i> . Русская народная песня. Обработка В. Лушникова	106
117. Л. Шитте. <i>Этюд</i>	106
118. Ф. Бейер. <i>Этюд</i>	107
119. А. Лешгорн. <i>Этюд</i>	108
120. К. Черни. <i>Этюд</i>	109

II часть

Краткие рекомендации	110
----------------------	-----

ТРЕТИЙ ГОД ОБУЧЕНИЯ

Мордент	112
121. Н. Голубовская. <i>Этюд</i>	113
Трель	113
122. К. Черни. <i>Этюд</i>	114
123. И. Гайдн. <i>Танец</i>	115
Репетиция	116
124. К. Черни. <i>Этюд</i>	116
125. А. Верстовский. <i>Песня Торопа из оперы «Аскольдова могила»</i>	117
Длинные арпеджио	119

126. Л. Бетховен. <i>Немецкий танец</i>	119	Тремоло	146
Трезвучия и их обращения	120	146. А. Судариков. <i>Веселая игра</i>	146
127. Д. Кабалевский. <i>Токката</i>	121	147. <i>Латышский народный танец</i> . Обработка В. Жигалова	147
Обращения трезвучий на левой клавиатуре	124	148. Е. Кузнецов. <i>Гармошка-говорюшка</i>	148
128. Л. Бетховен. <i>Менуэт</i>	125	149. В. Иванов. <i>Вариации</i> на тему русской народной песни «Посею лебеду»	149
Вариации	126	150. Д. Шостакович. <i>Танец</i>	152
129. И. Прач. <i>Тема и вариация</i>	127	151. С. Прокофьев. <i>Марш</i>	153
130. <i>Как ходил-гулял Ванюша</i> . Русская народная песня. Обработка В. Лушниковова	128	152. Г. Пахульский. <i>Мечты</i>	155
131. <i>Венгерский чардаш</i> . Обработка В. Лушниковова	129	153. В. Калининков. <i>Грустная песенка</i>	156
132. Р. Глиэр. <i>Гимн Великому городу</i> из балета «Медный всадник»	130	154. М. Глинка. <i>Марш Черномора</i> из оперы «Руслан и Людмила»	157
133. Д. Кабалевский. <i>Веселое путешествие</i>	131	155. А. Джулиани. <i>Тарантелла</i>	160
134. М. Глинка. <i>Полька</i>	132	156. И. Брамс. <i>Венгерский танец № 5</i>	161
135. А. Грибоедов. <i>Вальс</i>	134	157. Л. Бетховен. <i>Сонатина</i>	163
136. Л. Делиб. <i>Мазурка</i> из балета «Копеллия»	135	158. А. Диабелли. <i>Рондо</i>	164
137. И. Гайди. <i>Пьеса</i>	136	159. В. Моцарт. <i>Легкая сонатина</i>	167
138. Т. Хаслингер. <i>Сонатина</i>	137	160. Е. Голубев. <i>Хорал</i>	169
139. Н. Любарский. <i>Песня</i>	138	161. П. Чекалов. <i>Инвенция № 3</i>	170
140. И. С. Бах. <i>Ария</i>	139	162. Д. Циполи. <i>Фугетта</i>	170
141. К. Черни. <i>Этюд</i>	140	163. И. С. Бах. <i>Органная прелюдия до мажор</i>	171
142. В. Жигалов. <i>Этюд</i>	140	164. И. С. Бах. <i>Органная прелюдия ре минор</i>	173
143. Г. Салов. <i>Этюд</i>	141	165. Г. Бертини. <i>Этюд</i>	175
144. В. Бухвостов. <i>Этюд</i>	142	166. Ф. Бургмюллер. <i>Этюд</i>	176
		167. А. Попов. <i>Этюд</i>	178
		168. Г. Бертини. <i>Этюд</i>	179
		169. Л. Шитте. <i>Этюд</i>	181
		Гаммы, арпеджио, аккорды	183
		Разучивание гамм, арпеджио, аккордов	187
		Буквенные обозначения нот	188
		Музыкальные термины на итальянском языке	189
ЧЕТВЕРТЫЙ И ПЯТЫЙ ГОДЫ ОБУЧЕНИЯ			
Хроматическая гамма	143		
145. К. Черни. <i>Этюд</i>	143		
Септаккорды	144		

Учебное пособие

ВЛАДИМИР ВАСИЛЬЕВИЧ ЛУШНИКОВ

Школа игры на аккордеоне

Переиздание

Редактор И. Обликин. Лит. редактор Л. Тихомирова. Художник С. Томляин.
Худож. редактор Е. Гордненко. Техн. редактор Е. Ставицкая. Корректор Ю. Блинов.

Н/К

Сдано в набор 16.02.87. Подл. к печ. 16.02.88. Форм. бум. 60×90¹/₈. Бумага офсетная № 2.
Печать офсетная. Печ. л. 24,0. Усл. печ. л. 24,0. Усл. кр.-отт. 25,33. Уч.-изд. л. 25,98.
Тираж 71730 экз. Изд. № 3188. Зак. 1016. Цена 2 р. 60 к.

Издательство «Советский композитор», 103006, Москва, К-6, Садовая-Триумфальная ул., 14—12.

Московская типография № 6 Союзполиграфпрома при Государственном комитете СССР по делам издательства, полиграфии и книжной торговли, 109088, Москва, Ж-83, Южнопортовая ул., 24.

Схема правой и левой клавиатуры

